

एनएचएल



X300

KULLANIM KILAVUZU

Giriş



Artık sizin de **Lambretta** kullanıcıları ailesinin bir üyesi olduğunuzu bildirmekten kıvanç duyarız. Bize güvendiğiniz için teşekkür ederiz.

Fabrikalarımızda üretilen **Lambretta** size teslim edilmeden önce kalite kontrol amacıyla sayısız testlerden geçirilmiştir.

Lambretta'nızın ömrü büyük ölçüde doğru kullanılmasına ve doğru bakım görmesine bağlıdır. Bu yüzden, yeni aracınızı daha iyi tanımanız ve ondan en iyi şekilde yararlanmanıza yardımcı olacağımı düşündüğümüz bazı tavsiye ve talimatları özet halinde bir araya getirdik. **Lambretta**'nıza göz kulak olarak onun daima iyi performans vermesini sağlamanın, **Lambretta** yetkili servisinizin en önemli görevlerinden biri olduğunu unutmayın. **Lambretta** dünya genelinde bir yetkili servis ağı vasıtasıyla sizlere yetenekli personel, profesyonel takım-teçhizat ve orijinal yedek parçalarla hizmet verir. Her türlü ihtiyacınız için lütfen bu servislerimizle irtibata geçin.

Yeni **Lambretta**'nızla size keyifli seyahatler diliyoruz.

Kılavuz hakkında önemli bilgiler

Lambretta

Bu Kullanım Kılavuzu aracınızın ayrılmaz bir parçasıdır ve aracın yeniden satılması ve devredilmesi halinde araçla birlikte teslim edilmelidir. Kullanım Kılavuzu önemli güvenlik bilgileri ve önemli talimatlar içerir. Skuterinizi kullanmadan önce lütfen kılavuzu dikkatle okuyun.

Önemli bilgiler

Araç rodajı hakkında açıklama

Her yeni aracın ilk 1.000 km'si aracın tüm ömrü için önemli rol oynar ve bu ilk dönemde doğru rodaj uygulamak hem yeni aracın maksimum ömre sahip olmasını hem de performansını en iyi şekilde göstermesini sağlayabilir. Şirketimizin araç parçaları, hassas şekilde işlenmiş kaliteli malzemelerden imal edilmiştir. Rodaj, parça yüzeylerinin birbirini parlatarak muntazam bir kenetlenme ve uyum elde etmesine imkan tanır. Özenle ve sabırla uygulanan bir rodaj, skuterin stabil çalışmasını ve mükemmel performansını en üst düzeyde sergilemesini sağlayabilir. Rodaj döneminde, motor aksamının hararet yapmasına yol açabilecek işlemlerden, yani örneğin motoru uzun süre yüksek devirde çalıştırmaktan kaçınmak özellikle önemlidir. İlgili rodaj yöntemi için, lütfen "Yeni Aracın Rodajı" bölümüne bakın.

Tehlike / Uyarı / Dikkat

Bu ifadelerle birlikte verilen içerikleri lütfen dikkatle okuyun ve belirtilen önemli hususları aklınızda bulundurun. "Tehlike", "Uyarı" ve "Dikkat" ifadeleri, söz konusu talimatların önemini vurgulamak için kullanılır.

İlgili açıklamaları lütfen dikkatle okuyarak iyice anlayın.

Kılavuz hakkında önemli bilgiler

Lambretta

Bu kılavuzda, tüm önemli bilgiler aşağıdaki ifadelerle birbirinden ayırt edilmiştir.

UYARI

UYARI ifadesi, riayet edilmesi gereken talimatlar için kullanılır. Riayet edilmediği takdirde kullanıcının ciddi şekilde yaralanmasına ve

DİKKAT

DİKKAT ifadesi, aracın hasar görmemesi açısından dikkat edilmesi gereken önemli bilgileri vurgular.

TEHLİKE

Talimatlara uymadığınız takdirde hayatınızı kaybeder veya ciddi şekilde yaralanırsınız.

DİKKAT

- Aracın servis kayıtlarının sürücü tarafından muhafaza edilmesi ve yetkili servis tarafından takip altında tutulması açısından, lütfen bu kılavuzu araç satıldığında bile araçta tutun.
- Bu kılavuz bu araçla ilgili tüm önemli bilgileri içermekle birlikte, üretici kendi ürün tasarımı ve kalitesini sürekli geliştirdiği için kılavuzun içeriği ile araç arasında farklılıklar olabilir. Bu kılavuz ile ilgili herhangi bir sorunuz olursa lütfen bayinize danışın.

UYARI

GÜVENLİĞİNİZ İÇİN, BU ARACI KULLANMADAN ÖNCE LÜTFEN BU KILAVUZU DİKKATLE OKUYUN. ARACIN İŞLETİM ELEMANLARI, KULLANIMI VE ÖZELLİKLERİ HAKKINDA YETERLİ BİLGİYE SAHİP OLMADAN ARACI KEŞİNLİKLE KULLANMAYIN. ARACI ANCAK GÜVENLİ VE DOĞRU SÜRÜŞ TEKNİKLERİ KONUSUNDA EĞİTİM ALDIKTAN SONRA KULLANIN. PERİYODİK KONTROLLERİN VE BAKIMIN YAPILMASI VE İYİ SÜRÜŞ BECERİLERİNE SAHİP OLMANIZ HEM SÜRÜŞ GÜVENLİĞİNİZİ HEM DE BU ARACIN GÜVENİLİRLİĞİNİ ARTIRACAKTIR.

*Ürün ve teknik değerler önceden bilgi verilmeden değiştirilebilir.

İçindekiler

Giriş	1	1.000 km'de ilk bakım	29	Yıkama sonrası	46
Kılavuz hakkında önemli bilgiler	2	Motorun çalıştırılması	30	Saklama	46
İçindekiler	4	Soğuk çalıştırma	30	Uzun süreli (haftalarca)	46
Güvenlik bilgileri	5	Sürüş	31	Teknik özellikler	48
Araç parçalarının açıklamaları	9	Frenleme	31		
İşletim elemanları ve göstergeler	9	Park	32		
Soldan görünüm	10	Periyodik bakım ve küçük onarımlar	33		
Sağdan görünüm	11	Bakımın önemi	33		
Araç kimlik bilgileri	12	Kontrol ve bakım	34		
İşletim elemanları ve göstergelerin işlevleri	13	Takım kiti	37		
Anahtar	13	Akü	37		
Uzaktan kumanda	14	Motor yağı	38		
Ön panel	19	Son şanzıman yağı	38		
Sol gidon düğmesi	23	Fren hidroliği	39		
Sağ gidon düğmesi	24	Sigortalar	39		
Yakıt deposu	24	Lambalar	40		
Frenleme	25	USB soketi	40		
Dikiz aynaları	26	Motor yağ seviye kontrolü	41		
Far	26	Son şanzıman yağ seviye kontrolü	41		
Yan/orta sehpa	26	Soğutma sıvısı seviye kontrolü	42		
Süspansiyon	27	Arıza giderme	43		
Sürüş öncesi kontrol	28	Arıza teşhis tablosu	44		
Araçın kullanımı ve sürüşle ilgili önemli hususlar	29	Yıkama ve saklama	45		
Rodaj dönemi	29	Araçın yıkaması	45		
Motorun ısıtılması	29	Yıkama öncesi	45		

Lambretta

Güvenlik bilgileri



Bu Lambretta iki tekerlekli bir araçtır. Güvenli sürüş ve doğru kullanım, kullanıcının uygun bir sürüş tekniği benimsemesine bağlıdır. Kullanıcı sürüş öncesinde ilgili gereklilikleri tam olarak bilmeli ve anlamalıdır.

Kullanıcı:

- Araç hakkında iyi eğitilmiş olmalı ve aracın kullanımını tüm yönleriyle iyi bilmelidir.
- Bu kullanım kılavuzunda verilen bakım gerekliliklerini tam olarak okumalı ve bunların farkında olmalıdır.
- Bu aracın kullanımı için kalifiye bir eğitmenin geçmeli ve ehliyet sahibi olmalıdır.
- Aracın güvenli ve mekanik açıdan iyi durumda olmasını sağlamak için gerektiğinde bir profesyonel ve sertifikalı tamirci / yetkili servis ile irtibata geçmelidir.

Güvenli sürüş:

- Her sürüş öncesinde aracınızı mutlaka kontrol ederek aracın güvenli durumda olduğundan emin olun.
- Sürücü ve artçı ile ilgili yük/kilo sınırlamalarına lütfen uyun. Motosiklet kazalarının birçoğu yoldaki motosikletlilerle görmeyen otomobil sürücülerinden kaynaklanır.

Bu yüzden:

- Parlak renkli ve koruyucu kıyafetler giyin.
- Dönüşlerden önce sinyal verin ve kavşaklara yaklaştığınızda hızınızı düşürün.
- Diğer motosikletlilerle aranızda daima uygun bir mesafe bırakın ve sizi fark etmelerini sağlayın.
- Becerilerinizin ve sınırlarınızın farkında olun.
- Sürüş için gerekli vasıflara sahip olmayan kişilere aracınızı ödünç vermeyin.
- Yasal hız sınırları ve yerel trafik yasalarına daima uyun.
- Sürücü ve yolcunun konumu doğru kontrol bakımından önemlidir. Uygun bir sürüş pozisyonu benimsememiz sürüş sırasında aracın daha dengeli kalmasını sağlayabilir.
- Sürüş sırasında dik oturun ve her iki elinizi gidonda ve her iki ayağınızı ayaklıklarda tutun.
- Artçı, her iki ayağı artçı ayaklıklarına basılı olarak, artçı tutamaklarına erişebildiğinden veya doğrudan sürücüye sarılabildiğinden emin olmalıdır.
- Alkol, yasa dışı ilaç veya uyuşturucu aldıktan sonra sürüş yapmak kesinlikle yasaktır.
- Bu motosiklet sadece yolda kullanılmak üzere tasarlanmıştır. Arazide kullanım için uygun değildir.

Güvenlik bilgileri

Lambretta

Koruyucu giysi

Koruyucu kıyafetler sizi potansiyel kazalardan korur:

- Gözlerinizin de toz ve yağmurdan korunması için daima tam kapalı kask takın.
- Uygun bir ceket, ayakkabı, eldiven vs. giymek daha iyi koruma sağlar ve kazaların daha hafif yaralanmalarla atlatılmasını sağlayabilir. Asla bol kıyafetler giyinmeyin; bu tip kıyafetler kumanda kollarına veya tekerleklerle yakalanarak ciddi yaralanmalara veya kazaya neden olabilir.
- Asla bol kıyafetler giyinmeyin; bu tip kıyafetler kumanda kollarına veya tekerleklerle yakalanarak ciddi yaralanmalara veya kazaya neden olabilir.
- Kullanım sırasında veya sonrasında motora veya egzoz sistemine asla dokunmayın. Bu parçalar çok sıcaktır ve yanıklara yol açabilir. Daima bacaklarınızı, ayak bileklerinizi ve ayaklarınızı kapatan koruyucu kıyafetler kullanın.

Modifikasyonlar

Bu araca üreticinin onaylamadığı modifikasyonlar uygulamak veya aracın herhangi bir orijinal donanımını sökmek aracın kullanımını emniyetsiz hale getirebilir ve ciddi yaralanmalara yol açabilir. Modifikasyonlar ayrıca yasal olarak da aracınızın kullanılamaz hale gelmesine neden olabilir.

Yükleme ve aksesuarlar

Aracınıza aksesuar takmanız veya eşya yüklemeniz aracın ağırlık dağılımının değişmesine yol açar ve manevra kabiliyetini ve dengeyi etkiler. Kaza ihtimaline yol açabilir. Araca aksesuar taktığınızda veya araçta yük taşıırken son derece dikkatli olun ve aşağıdaki sınırlamalara uyun. Aşağıda, araca yükleme yapılması veya aksesuar takılması durumlarında uyulması gereken bazı talimatlar verilmiştir.

Yükleme

Sürücü, artçı (izin veriliyorsa), aksesuarlar ve yükün toplam ağırlığının maksimum yük limitini geçmemesi gerekir.

Maksimum yük

(araç hariç):

160 Kg

Bu ağırlık limiti dahilinde yükleme yaparken, aşağıdaki hususları göz önünde bulundurun:

- Yük ve aksesuar ağırlığı, mümkün olduğunca alçakta ve araca yakın konumda tutulmalıdır. Dengesizliği en aza indirmek açısından, ağırlık dağılımını aracın her iki tarafında olabildiğince eşit ayarladığımızdan emin olun.
- Sürüş öncesinde, aksesuarların ve yükün araca emniyetli bir şekilde sabitlendiğinden emin olun.

Güvenlik bilgileri

Lambretta

- Asla gidona, ön çatala ve ön çamurluğa herhangi bir büyük veya ağır eşya bağlamayın. Bu gibi eşyalar yol tutuş dengesizliğine veya gidon tepkisinin yavaşlamasına neden olabilir.

Aksesuarlar

Orijinal aksesuarlar bu araçta kullanılmak üzere özel olarak tasarlanmıştır. Daha ayrıntılı bilgi için lütfen bayinizle iletişime geçin.

Üreticinin, diğer tüm aksesuarları test etmesi mümkün olmadığından, OEM harici aksesuarların doğru olarak seçilmesi, montajı ve kullanımı bizzat sizin sorumluluğunuzdadır.

Aksesuar takarken aşağıdaki talimatları göz önünde bulundurun:

- Aracın yerden yüksekliğini etkileyecek, süspansiyonları kısıtlayacak ya da farların, dönüş sinyali lambalarının veya reflektörlerin önünü kapatacak aksesuarlar takmayın veya bu nitelikte yükler taşımayın.
- Gidona veya ön süspansiyon bölgesine takılan aksesuarlar aracın manevra kabiliyetini olumsuz etkiler. Aksesuar takarsanız, lütfen hafif olmalarına ve aracın manevra kabiliyetini etkilememelerine dikkat edin. Bu araç sadece karayolunda ulaşım için tasarlanmıştır; lütfen uzatmalı/genişletmeli tip bagaj taşıyıcılar, sepetler vs. takmayın.
- Bu tip aksesuarlar yan rüzgar durumunda ve/veya dönüşlerde aracı dengesiz hale getirir.

- Araca elektrikli aksesuarlar takarsanız, lütfen bu konuda vasıflı satıcılara danışarak söz konusu ürünlerin aracın elektrik sistem kapasitesini aşmayacağından emin olun. Bu gibi ürünlerin uygunsuz şekilde takılması lambaların çalışmamasına yol açarak tehlikeli durumlara neden olabilir, motor gücünü düşürebilir ve hatta araca hasar verebilir.

Benzin ve egzoz gazı

- BENZİN SON DERECE YANICIDIR.
- Yakıt doldururken daima motoru kapatın.
- Yakıt ikmal sırasında motora (sıcak) veya egzoz sistemine benzin sıçratmamaya dikkat edin.
- Yakıt ikmal sırasında sigara içmeyin veya cep telefonu kullanmayın.
- Kapalı mekanlarda motoru asla çalıştırmayın veya kısa süreliğine bile çalışır vaziyette bırakmayın. Egzoz gazı zehirlidir ve kısa süre içinde bilinç kaybına ve ölüme neden olabilir.
- Araçtan ayrılmadan önce motoru daima kapatın ve anahtarı kontakta çıkarın. Aracı park ederken lütfen aşağıdaki hususlara dikkat edin:
- Motor ve egzoz sistemi hala sıcak olacaktır; bu yüzden aracı yayaların veya çocukların egzoz sistemine temas etme ihtimali olmayacak şekilde park edin.
- Aracı eğimli veya yumuşak zeminlere park etmeyin; devrilebilir.
- Aracınızı yanıcı madde ve ortamların yakınına park etmeyin.

Güvenlik bilgileri

- Benzin yutmanız veya gözlerinize benzin sıçraması halinde, lütfen hemen doktora görünün. Benzini cildinizden uzak tutun; ciltle teması halinde suyla iyice yıkayın.

Güvenli sürüşle ilgili diğer hususlar

- Dönüş yapmadan önce sinyal verin.
- Yağışlı havalarda ya da ısla, kaygan veya çakıllı yollarda hızınızı düşük tutun ve kayma ya da olası düşme durumlarından kaçınmak için hafif frenleme uygulayın.
- Park halindeki araçların yanından geçerken dikkatli olun. Sizi göremeyen bir sürücü kapıyı önünüze açabilir.

Jambrella

Araç parçalarının açıklamaları

Lambretta

Kumandalar ve göstergeler

1. Sol tutamak anahtarı
2. Arka fren kolu
3. Ön panel
4. Ön fren anahtarı
5. Gaz kolu
6. Sağ tutamak kolu
7. Kontak anahtarı

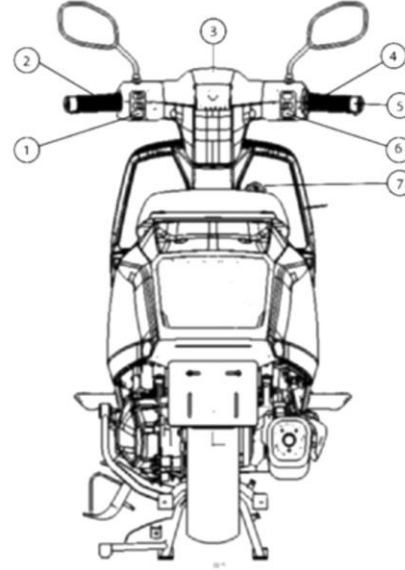

Araç parçalarının açıklamaları

Lambretta

Soldan görünüm

1. Sol ön amortisör
2. Ön fren kaliperi
3. Ön fren diski
4. Sol ön sinyal lambası
5. Korna
6. Far
7. Arka fren hidrolik deposu
8. Sol dikiz aynası
9. Radyatör kapağı
10. USB soketi
11. Sele
12. Arka tutamak
13. Stop lambası
14. Sol arka sinyal lambası
15. Sol arka amortisör
16. Arka fren kaliperi
17. Orta sehpa
18. Sol basamak plastiği
19. Yan sehpa

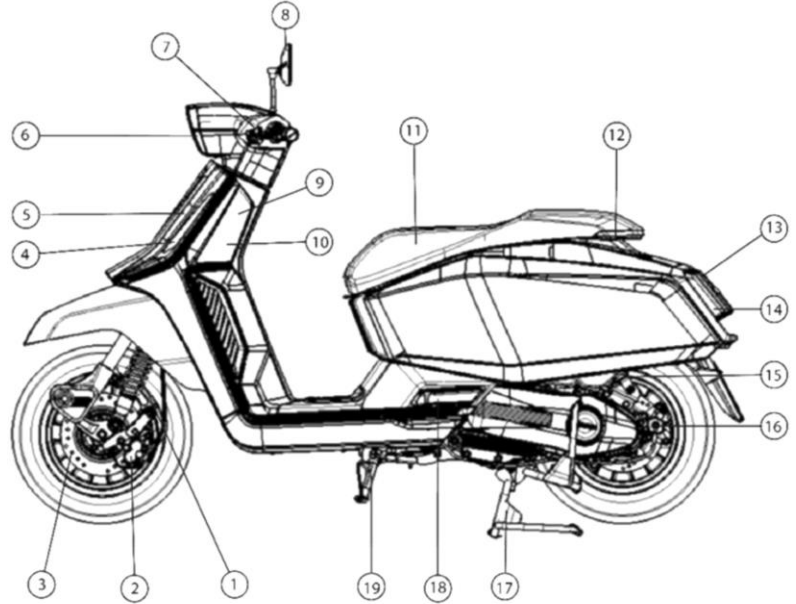

Araç parçalarının açıklamaları

Lambretta

Sağdan görünüm

1. Arka lastik
2. Egzoz susturucusu
3. Arka amortisör kolu
4. Arka amortisör
5. Sağ arka sinyal lambası
6. Yakıt deposu
7. Soğutma sıvısı deposu
8. Saklama kutusu
9. Kanca
10. Akü
11. Sağ dikiz aynası
12. Ön fren hidrolik deposu
13. Sağ ön sinyal lambası
14. Radyatör
15. Sağ ön amortisör
16. Ön lastik
17. Sağ basamak plastiği
18. Yağ filtresi

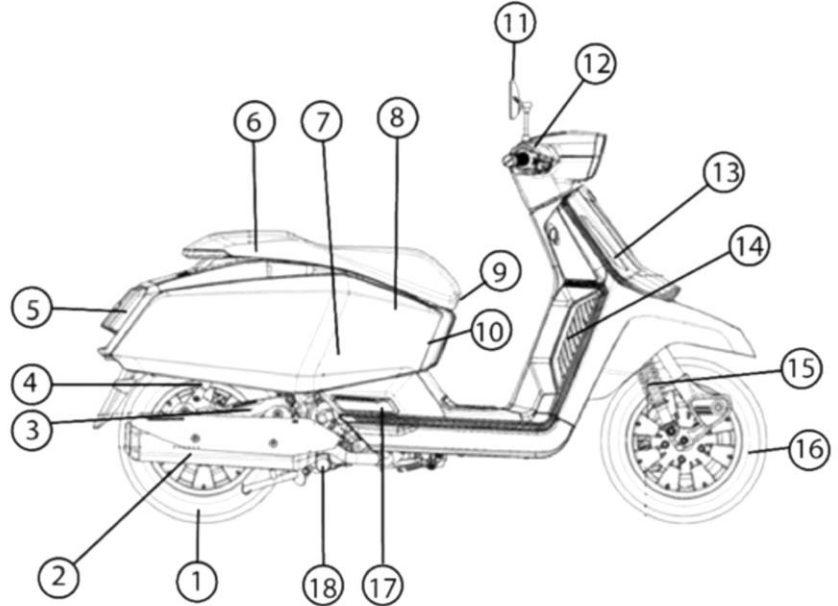

Araç kimlik bilgileri

Lambretta

Şasi numarası (VIN)

Yedek parça sipariş edilmesi gerektiğinde ya da aracınızın çalınması halinde kullanmak üzere lütfen şasi numarasını (VIN) bir yere not alın.

Motor numarası motorun arkasındadır (1).

Şasi numarası şasiye basılmıştır ve taban panelinin (2) altında yer alır.



DİKKAT

Şasi numarası aracınızı tanımlamak için kullanılır ve aracınızı bölgenizdeki tescil kurumuna kaydettirmek için kullanılabilir.

Gösterge ve kontrol işlevleri

Lambretta

Anahtar

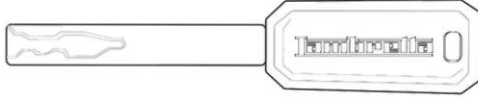

Yeni araç iki anahtarla teslim edilir; lütfen bunların birini yedek anahtar olarak saklayın.



Kontağın 5 konumu vardır

- (1) "Açık" konumu: Bu konumda elektrik sistemi açılır. Motor çalıştırılabilir.
- (2) "Kapalı" konumu: Tüm elektrik sistemi kapanır ve ardından iki bip sesi duyulur. Motor çalıştırılmaz. Hırsız alarmı kısa süreyle etkinleşir ve kontağın çevresindeki üç ışık yanıp söner.
- (3) "SELE" konumu: Seleyi açmak için, kontak kapalı konumunda olarak, kontak düğmesini saatin tersi yönde çevrilerek SELE konumuna getirilmelidir.
- (4) "KİLİTLİ" konum: Gidonu kilitlemek için, öncelikle gidonu sola döndürün ve ardından kontak düğmesini bastırıp saatin tersi yönde çevirerek kilitleti konuma getirin. Hırsız alarm sistemi kısa süreyle etkinleşecektir.
- (5) "KAPAK" konumu: Ön camın arkasındaki kapağı açmak için, kontak "Açık" konumunda olarak, kontak düğmesini saat yönünde çevirip "KAPAK" konumuna getirin.

⚠ UYARI

Kontağı seyir halindeyken kullanmayın; motor kapanabilir ve araç hakimiyetini yitirebilirsiniz. Kontağı kullanmadan önce skuterin tam olarak durduğundan daima emin olun.

Gösterge ve kontrol işlevleri

Lambretta

Uzaktan kumanda

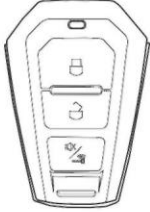

Yeni araçla birlikte iki uzaktan kumanda verilir; lütfen bunların birini yedek kumanda olarak saklayın.

Uzaktan kumanda sisteminin açılıp kapatılması

Uzaktan kumanda sistemini devreye sokmak veya devre dışı bırakmak için Uzaktan kumanda LED'inin rengi değişinceye kadar AÇMA/KAPATMA düğmesine basın.

Uzaktan kumanda sisteminin durumunu kontrol etmek için AÇMA/KAPATMA düğmesine hafifçe basın. Uzaktan kumanda LED'inin rengi durumu gösterecektir.

Yeşil : Sistem devrededir ve araçla bağlantılı durumdadır

Kırmızı : Sistem devre dışıdır ve araçla bağlantısı kesilmiştir

Uzaktan kumandanın işlevleri

(Kilitleme)

Kontacı kilitlemek ve hırsız alarmını devreye sokmak için kullanılır. Kilitleme düğmesine basıldığında bir bip sesi duyulur ve sinyal lambaları bir kez yanıp söner. Kontak açılmaz.

(Kilit açma)

Kontak kilidini açmak ve hırsız alarmını devre dışı bırakmak için kullanılır. Kilit açma düğmesine basıldığında bir bip sesi duyulur ve sinyal lambaları bir kez yanıp söner. Kontak açılabilir. Kontak 15 saniye içerisinde açılmadığı takdirde sistem otomatik olarak kilitli duruma döner.

(Ses kesme)

Kontacı kilitlemek ve hırsız alarmını sessiz moda devreye sokmak için kullanılır; ses kesme düğmesine basıldığında sadece sinyal lambaları yanıp söner. Kontak açılmaz.

Sistem araçta bir titreşim veya sallanma tespit ettiğinde, alarm çalar ve beraberinde sinyal lambaları 10 saniye süreyle yanıp söner.

Gösterge ve kontrol işlevleri

Lambretta

Hırsız alarm sistemi

Hırsız alarm sistemi aracın çalınma ihtimalini azaltma amaçlı bir sistemdir. Sistem "AÇIK" durumdayken araçtaki olası titreşim veya hareketlenmeleri tespit edebilir ve uyarı verir. Sistem araçta bir titreşim veya sallanma tespit ederse, alarm çalar ve beraberinde sinyal lambaları 10 saniye süreyle yanıp söner.

Sistem aracın yerinin değiştiğini, yani örneğin aracın çekildiğini tespit ederse, alarm çalar ve beraberinde sinyal lambaları 30 saniye süreyle yanıp söner. 30 saniyelik uyarının ardından sistem aracın yeni konumunu esas alarak yeniden devreye girer.

DİKKAT

Hırsız alarm sisteminin kullandığı düşük frekanslı radyo dalgaları kalp pili vb. tıbbi cihazları etkileyebilir.

Motosikletin aküsü zayıfladığında alarm sistemi çalışmayabilir.

Kontağın açılması

Kontağın kilidini açmak için

1. Uzaktan kumandanın devrede olduğundan emin olun.
2. Uzaktan kumanda sistemini doğrulamak için, kontak düğmesine basın. Sistem sorunsuzca doğrulandıktan ve kontak kilidi açıldıktan sonra, kontağın ışık halkası yanar ve bir bip sesi duyulur.
3. Kontak "Açık" konuma getirin.

Kontak düğmesine basıldıktan sonra 5 saniye içerisinde kontak "Açık" konuma getirilmezse, kontağın ışık halkası söner, sinyal lambalar bir kez yanıp söner ve kontak "Kilitli" konumuna geri gelir.

Gösterge ve kontrol işlevleri

Lambretta

Kontağı kilitlemek için

Kontağı KAPALI konuma çevirin

Aşağıdaki işlemlerden birini gerçekleştirerek kontağı kilitleyin.

- Contağı kapattıktan sonra uzaktan kumandayı yaklaşık 15 saniye süreyle kapsama alanının dışında tutun veya
- Contağı KİLİTLİ konuma çevirin veya
- Uzaktan kumandanın KİLİTLEME düğmesine basın.

Kontağın ışık halkasının söndüğünden ve bir bip sesi ile birlikte sinyal lambalarının bir kez yanıp söndüğünden emin olun. Bunlar kontağın kilitlendiğini belirtir.

DİKKAT

Araçınızdan ayrılırken kontağın "Kapalı" veya "Kilitli" konumda olduğundan emin olun.

Uzaktan kumandanın kapsama alanı

Kapsama alanı kontağın kilitli olduğu ve olmadığı durumlarda farklıdır. Uzaktan kumanda sistemi düşük frekanslı radyo dalgalarından yararlanır. Bu nedenle, aşağıdaki durumlarda kapsama alanının çapı değişkenlik gösterebilir ve uzaktan kumanda sistemi düzgün çalışmayabilir.

- Uzaktan kumandanın pili zayıfladığında veya bittiğinde.
- Uzaktan kumanda, yüksek güçte radyo dalgaları yayan televizyon kulesi, elektrik santrali, radyo istasyonu, hava alanı vb. yapıların yakınında olduğunda.
- Uzaktan kumandayı dizüstü bilgisayarlara ya da radyo/telsiz, cep telefonu vb. kablosuz iletişim cihazlarına yaklaştırdığınızda.
- Uzaktan kumanda herhangi bir metal cisme temas ettiğinde veya metal bir muhafaza içerisine sokulduğunda.

Kontak kilidi açıldığında

Sistem, şekilde gösterildiği gibi sürüş pozisyonunda gidonun arkasındaki bölgeden işletilebilir.

Gösterge ve kontrol işlevleri

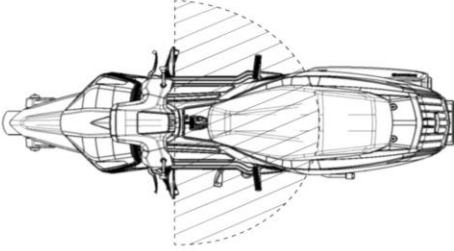

Kontak kilidi açıldığında

Sistem, şekilde gösterildiği gibi sürüş pozisyonunda gidonun arkasındaki bölgeden işletilebilir.

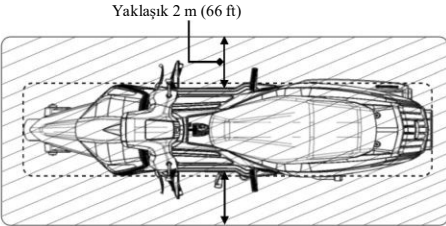

Tambrella

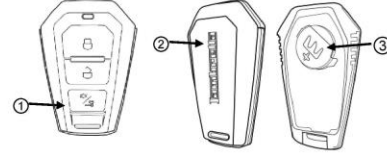

Uzaktan kumanda pilinin değiştirilmesi

Uzaktan kumandanın kapsama alanı sürekli değişiyorsa, ilk fırsatta aşağıdaki adımları izleyerek pili değiştirmeniz gerekir:

(1) Uzaktan kumandayı kapatın ①

(2) Koruyucu bezle sınırlı bir düz tornavida veya bir madeni parayı çentiğe sokarak kapağı ② dikkatli bir şekilde çıkarın.

- Tornavida veya madeni parayı bir koruyucu bez sarmanız uzaktan kumandanın çizilmesini önleyecektir.
- Devre veya kablo bağlantılarına dokunmayın; sorunlara yol açabilirsiniz. Su geçirmez kapağa zarar vermeye veya içeriye su girmemesine dikkat edin.
- Uzaktan kumandanın gövde parçalarını sökerek aşırı güç uygulamayın.

Gösterge ve kontrol işlevleri

(3) Eski pili çıkarın ③ ve yeni pili artı (+) kutbu yukarıya bakacak şekilde takın.

Pil tipi : CR2032

(4) Arka kapağı takın ve kapakların birbirine mükemmel şekilde oturduğundan emin olun.

⚠ TEHLİKE

Pil değişimi sırasında

- Pili çocuklardan uzak tutun ve pil yuvasını sıkıca kapatın.
- Pil yuvası tam kapatılmıyorsa, ürünü artık kullanmayın ve çocukların ulaşamayacağı bir yerde saklayın.
- Çocukların pili yutması halinde, hemen doktora başvurun.

Gösterge ve kontrol işlevleri

Lambretta

Ön panel

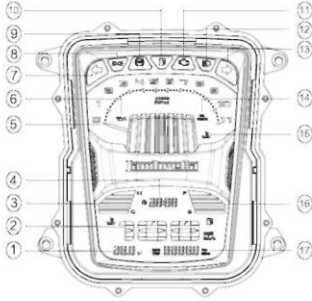

- (1) Akü gerilim göstergesi (V)
- (2) Hız göstergesi (km/h veya mph)
- (3) Soğutma sıvısı sıcaklık göstergesi
- (4) Saat göstergesi
- (5) Devir göstergesi
- (6) Düşük yağ basıncı uyarı lambası
- (7) Sol sinyal göstergesi
- (8) Far göstergesi

- (9) ABS (Kilitlenme Önleyici Fren Sistemi) uyarı lambası
- (10) Düşük yakıt seviyesi uyarı lambası

- (11) EFI (Elektronik Yakıt Enjeksiyon) uyarı lambası
- (12) Uzun far göstergesi
- (13) Sağ sinyal göstergesi
- (14) Yağ değişim uyarı göstergesi

- (15) Hararet uyarı lambası
- (16) Yakıt göstergesi
- (17) Sıfırlanabilir kilometre sayacı veya Toplam kilometre sayacı (km/mil)

Ön panel ekranının kontrolü

Kontak "Açık" konuma çevrildiğinde, hız ve devir göstergeleri bir kez tam skalayı gösterir ve tüm modlar ve dijital segmentler görünür.

UYARI

Bu ekran kısımlarından herhangi biri görünmesi gereken durumlarda görünmüyorsa, lütfen aracımızı bir yetkili servise götürerek kontrol ettirin.

Gösterge ve kontrol işlevleri

Lambretta

Akü gerilim göstergesi (1)

Akünün mevcut gerilimini (V) gösterir.

UYARI

Gerilim 11 V'den düşükse, lütfen aracınızı bir yetkili servise götürerek kontrol ettirin.

Hız göstergesi (2)

Hız göstergesi aracın mevcut hızını km/sa veya mil/sa cinsinden gösterir. Km/sa ve mil/sa arasında geçiş yapmak için, mod düğmesine basıp basılı tutun ve kontağı açın.

UYARI

Hız göstergesi çalışmıyorsa, lütfen aracınızı bir yetkili servise götürerek kontrol ettirin.

Soğutma sıvısı sıcaklık göstergesi (3) ve hararet uyarı lambası (15)

Soğutma sıvısı sıcaklık göstergesi (3) radyatör içerisindeki soğutma sıvısı sıcaklığını düşük (C) ile yüksek (H) sıcaklık aralığında gösterir.

Motor sıcaklığının aşırı yükselmesi durumunda, gösterge yüksek (H) sıcaklığı gösterir ve ilgili uyarı lambası (15) yanar.

Uyarı lambası seyir halindeyken yanarsa, aracı yol kenarında güvenli bir yerde durdurun, motoru hemen kapatın ve bir yetkili servisle iletişime geçin veya aracı yetkili servise ulaştırarak kontrol ettirin.

UYARI

Soğutma sıvısı depo kapağını soğutma sıvısı sıcakken açmayın.

TEHLİKE

Soğutma sıvısı depo kapağını soğutma sıvısı sıcakken açmayın.
Saat (4)

Saat, zamanı 24 saat formatında gösterir.

Zaman Ayarı:

- Mod düğmesine basın ve 5 saniye basılı tutun
- Saati seçmek için kısaca basın
- Sonrasında saatten dakikaya geçmek için 2 saniye basılı tutun
- Dakikayı seçmek için kısaca basın
- Ayarı tamamlamak için 2 saniye basılı tutun

Gösterge ve kontrol işlevleri

Lambretta

Devir göstergesi (5)

Devir göstergesi motor çalıştırıldığında çalışır ve motorun dakika başına devir değerini (dev/dak) gösterir.

! UYARI

Motoru devir göstergesinin kırmızı bölgesinde veya 9000 dev/dak üzerinde çalıştırmayın. Aşırı motor devri motor ömrünü olumsuz etkileyebilir.

İlk 9.000 km'lik (600 mil) dönemde, gazı %70'in üzerine çıkarmamanız tavsiye edilir. Motor devir göstergesi çalışmıyorsa, lütfen aracınızı bir yetkili servise götürerek kontrol ettirin. Düşük yağ basıncı uyarı lambası (6)

Düşük yağ basıncı uyarı lambası kontak AÇIK konuma getirildiğinde yanar ve motor çalıştırıldığında söner.

! UYARI

Düşük yağ basıncı uyarı lambası yanarsa, aracı yol kenarında güvenli bir yere çekin ve motoru durdurun.

1. Motor yağ seviyesini kontrol edin ve gerekirse yağ ekleyin.
2. Motoru çalıştırın. Düşük yağ basıncı uyarı lambası sönmeden sürüşe devam etmeyin.

Ani hızlanmalar, özellikle yağ seviyesi düşük veya düşüğe yakın olduğunda, düşük yağ basıncı uyarı lambasının anlık olarak yanmasına neden olabilir. Yağ seviyesi uygun durumda olmasına rağmen düşük yağ basıncı uyarı lambası yanmaya devam ediyorsa, motoru durdurun ve bir yetkili servisle görüşün.

Motor yağ seviyesi birden düşüyorsa, aracınızda sızıntı veya başka bir ciddi sorun olabilir. Aracınızı bir yetkili servise kontrol ettirin.

! TEHLİKE

Motor yağ basıncı düşük durumdayken sürüşe devam etmeniz motorda ciddi hasara yol açabilir.

Gösterge ve kontrol işlevleri

Lambretta

Sol sinyal göstergesi (7)

Kontak açıldığında sol sinyal göstergesi kısa süreyle yanar. Bu gösterge sol gidon düğmesi ile işletilir.

Far göstergesi (8)

Far göstergesi kontak açıldığında yanar.

ABS (Kilitlenme Önleyici Fren Sistemi) göstergesi (9)

ABS göstergesi kontak AÇIK konuma getirildiğinde yanar. Araç hızı 10 km/saati (6 mil/sa) aştığında söner.

! UYARI

ABS göstergesi sürekli yanıyorsa ABS sisteminde bir sorun olabilir; bu durumda frenler hala kullanılabilir fakat kilitlenme önleme işlevi çalışmaz.

ABS göstergesi seyir halindeyken yanıyorsa veya yanıp sönüyorsa ya da kontak açıldığında yanmıyorsa veya araç hızı 10 km/saati (6 mil/sa) aştıktan sonra sönmüyorsa, ABS sisteminde bir sorun olabilir. Hızınızı düşürün ve aracınızı bir yetkili servise götürerek kontrol ettirin.

Düşük yakıt seviyesi uyarı lambası (10) ve yakıt göstergesi (16)

Kontak açıldığında bu uyarı lambası (10) kısa süreyle yanar. Yakıt göstergesi (16) depodaki mevcut yakıt seviyesini boş (E) ile dolu (F) aralığında gösterir.

! UYARI

Bu uyarı lambası (10) yandığında, yakıt deposunda yaklaşık 1,5 litre yakıt kalmış demektir; ilk fırsatta yakıt ikmali yapmanız gerekir.

Depodaki mevcut yakıt seviyesi yeterince yüksek olmasına rağmen bu uyarı lambası yanıyorsa, lütfen aracınızı yetkili servise götürerek kontrol ettirin.

EFI uyarı lambası (11)

EFI uyarı lambası kontak açıldığında yanar ve motor çalıştırıldığında söner.

EFI uyarı lambası sürekli yanıyorsa veya yanıp sönüyorsa, lütfen aracınızı yetkili servise götürerek kontrol ettirin.

Gösterge ve kontrol işlevleri

Uzun far göstergesi (12)

Uzun far göstergesi uzun far açıldığında yanar.

Sağ sinyal göstergesi (13)

Kontakt "AÇIK" konuma getirildiğinde sağ sinyal göstergesi kısa süreyle yanar.

Yağ değişim uyarı göstergesi (14)

Yağ değişim uyarı göstergesi ilk olarak 1.000 km'de (600 mil) ve 4.000 km'de (2.500 mil) yanar, sonrasında ise her 4.000 km'de bir yanar.

Bu uyarı lambası yandığında, yağ seviyesini kontrol edin ve bir yetkili servise giderek aracınıza periyodik bakım yaptırın.

Yağ değişim uyarı göstergesinin bu gösterimini iptal etmek için, mod düğmesine basın ve lamba sönmüncüye kadar basılı tutun.

Sıfırlanabilir kilometre sayacı veya toplam kilometre sayacı (17)

Sıfırlanabilir kilometre sayacı, gösterdiği değer 9.999,9'u aştığında 0,0'a döner. Kilometre sayacı, gösterdiği değer 99.999'u aştığında 0'a döner.

Sıfırlanabilir kilometre sayacını sıfırlamak için, mod düğmesine basın ve 5 saniye süreyle basılı tutun.

Lambretta

Sol tutamak anahtarı

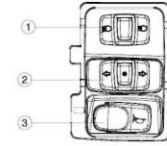

Far ve selektör düğmesi (1)

Far ve selektör düğmesi, uzun ve kısa far arasında geçiş yapmanızı ve selektör yapmanızı (uzun farı yakıp söndürmek) sağlar.

Aşağıdaki konumlardan birini seçebilirsiniz:

- Uzun far; düğmeyi sağa çekin
- Kısa far; düğmeyi sola çekin
- Selektör; düğmenin orta kısmına basın

Sinyal düğmesi (2)

Sinyal düğmesi sağ veya sol sinyal lambasını yakmanızı sağlar. Düğmenin kullanımı aşağıdaki gibidir:

- Sol sinyal lambasını yakmak için düğmeyi sola çekin.
- Sağ sinyal lambasını yakmak için düğmeyi sağa çekin.
- İptal etmek için, düğmenin orta kısmına basın

Gösterge ve kontrol işlevleri

Korna düğmesi (3)

Korna çalmanız gerektiğinde korna düğmesine basın.

Sağ tutamak kolu

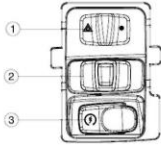

Dörtlü flaşör düğmesi (1)

Dörtlü flaşör düğmesini sola çektiğinizde, tüm sinyal lambaları yanıp söner. İptal etmek için, düğmeyi yeniden sağa çekin.

Mod seçme düğmesi (2)

Bu mod seçme düğmesi, ön paneldeki gösterimleri değiştirmek veya sıfırlamak için kullanılır.

Marş düğmesi (3)

Marş düğmesi motoru çalıştırmak için kullanılır.

Lambretta

Yakıt deposu

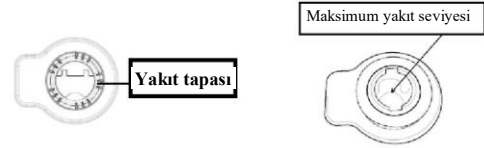

Yakıt deposu selenin altındadır. Yakıt doldurmak için; motoru kapatın, kontağı "SELE" konumuna çevirin, seleyi yukarı katlayın ve yakıt depo kapağını saatin tersi yönde çevirerek çıkarın.

! UYARI

Dolum ağzının şekilde gösterilen alt kenarını aşacak kadar fazla yakıt doldurmayın.

Aşırı miktarda yakıt doldurmak yakıtın taşarak sıcak motor aksamının üzerine dökülmesine yol açabilir.

Olası sıçrama veya dökülmeleri hemen silerek temizleyin.

Gösterge ve kontrol işlevleri

Jambretta

DİKKAT

Yakıt doldurduktan sonra, depo kapağını saat yönünde çevirerek mutlaka sıkıca kapatın. Seleyi indirerek yerine kenetlenmesini sağlayın.

Frenleme

Ön fren

Ön fren, sağ fren kolu (1) ile kullanılır. Ön freni uygulamak için kolu sıkın; beraberinde fren lambası yanacaktır.

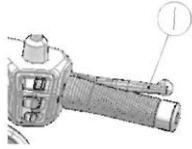

Arka fren

Arka fren, sol fren kolu (2) ile kullanılır. Arka freni uygulamak için kolu sıkın; beraberinde fren lambası yanacaktır.

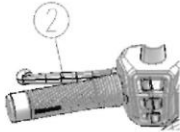

Kilitlenme önleyici fren sistemi (ABS)

Bu araç, sert frenleme sırasında frenlerin kilitlenmesini önlemek amacıyla tasarlanmış bir Kilitlenme Önleyici Fren Sistemine (ABS) sahiptir.

- ABS durma mesafesini kısaltmaz. Bazı durumlarda ABS durma mesafesinin uzamasına yol açabilir.
- ABS 10 km/saat (6 mil/sa) altındaki hızlarda çalışmaz.
- Frenler uygulandığında fren kolları hafifçe geri tepme yapabilir. Bu durum normaldir.
- ABS'nin doğru şekilde çalışması için daima tavsiye edilen ön/arka lastikleri kullanın.

! UYARI

ABS sürücüyü güvenli olmayan sürüş koşullarından korumaz; güvenli sürüş daima sürücüye bağlıdır. Lütfen dikkatli olun, trafik kurallarına uyun ve yol koşullarına uygun hızlarda sürün.

Gösterge ve kontrol işlevleri

Lambretta

Dikiz aynaları

Ayar:

Ayna gövdesini çevirerek aynayı iyi bir görüntü sağlayacak konuma ayarlayabilirsiniz. Tatmin edici bir görüntü elde etmek mümkün olmazsa, lütfen bir yetkili servisle görüşün.



Far

Far LED tiptir. Arıza durumunda, kontrol veya değişim için lütfen bir yetkili servisle görüşün.

Far ayarı servis teknisyenleri tarafından gerçekleştirilebilir; lütfen bir yetkili servisle görüşün.

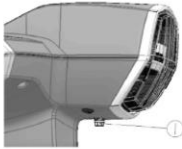

Yan/orta sehpa



Yan sehpanın kullanımı (1)

Yan sehpayı aşağı itin ve aracın ağırlığı yan sehpaye bininceye kadar aracı yavaşça sola yatırın.

Orta sehpanın kullanımı (2)

Orta sehpayı indirmek için, aracın sol tarafına geçin. Sol gidonu ve sele tutamağını (3) kavrayın, orta sehpanın ucunu sağ ayağınızla aşağı itin ve aynı zamanda aracı yukarı ve geriye doğru çekin.



Yan veya orta sehpa sorunsuzca katlanmıyorsa, lütfen aracınızı bir yetkili servise götürerek kontrol ettirin.

Gösterge ve kontrol işlevleri

Lambretta

Süspansiyon

Yay önyük ayarı

Arka amortisörlerin yay önyükünü, ilgili ayarlayıcıyı yüke veya yol yüzeyine göre 5 seviye konumundan birine çevirmek suretiyle ayarlayabilirsiniz.

Uygun yay önyükünü aşağıdaki gibi ayarlayın:

Konum 1 ve 2 : Yumuşak ayardır, tekli sürüş için iyidir

Konum 3 : Standart

Konum 4 ve 5 : Sert ayardır, artçılı sürüş ve yük taşımak için iyidir

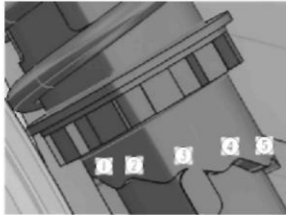

⚠ UYARI NG

Doğrudan 1'den 5'e veya 5'ten 1'e ayarlama çalışmak amortisöre zarar verebilir.

Ayarlayıcıyı çok fazla çevirerek sınırlarını aşmayın. Sol ve sağ amortisörleri aynı yay önyükü seviyesine ayarlayın.

Sürüş öncesi kontrol

Güvenliği sağlamak açısından, sürüş öncesi kontrol yapmak ve tespit ettiğiniz olası sorunları gidermekle sorumlusunuz. Sürüş öncesi kontrol sadece güvenlik açısından değil, arızalanma veya patlak lastik gibi, ciddi sıkıntılara yol açabilecek durumların önlenmesi açısından da mutlaka gerçekleştirilmelidir.

Aracınıza binmeden önce aşağıdaki öğeleri kontrol edin:

- Yakıt seviyesi - Gerekirse yakıt ikmali yapın.
- Gaz kolu / elcik - Gidonun tüm konumlarında gaz kolunun muntazam şekilde açıldığını ve tam kapanabildiğini kontrol edin.
- Motor yağ seviyesi - Yağ seviyesini kontrol edin ve gerekirse tamamlayın. Kaçak kontrolü yapın.
- Frenler - Ön ve arka frenin çalışmasını kontrol edin.
- Lambalar, sinyaller ve düğmeler - Lambalar, gösterge lambalar, korna, sinyaller ve düğmelerin düzgün çalışıp çalışmadığını kontrol edin.
- Yan sehpa marş emniyet sistemi - Düzgün çalışıp çalışmadığını kontrol edin.
- Jantlar ve lastikler - Jantlar ve lastiklerde hasar olup olmadığını kontrol edin ve lastiklerin basıncını kontrol edin ve gerekirse ayarlayın.
- Gidon rulmanı - Gidonun rahatça çevrilip çevrilemediğini kontrol edin.
- Süspansiyon - Sızıntı olup olmadığını ve amortisörlerin hareket muntazamlığını kontrol edin.
- Soğutma sıvısı - Soğutma sıvısı seviyesini kontrol edin ve gerekirse tamamlayın. Kaçak kontrolü yapın.

Çalıştırma ve önemli sürüş noktaları



Rodaj dönemi

Aracınızın gelecekte güvenilir olması ve iyi performans göstermesi için, ilk 1.000 km'lik (600 mil) kullanım döneminde bu talimatlara uyun.

- Tam gaz kalkış ve ani hızlanma yapmaktan kaçının.
- Motor devrini ilk 500 km'lik (300 mil) dönemde 6.000 dev/dak ile, sonraki 500 km'lik (300 mil) dönemde 7.000 dev/dak ile sınırlandırın.
- Sert frenlemeden kaçın.
- Lastik rodajı için, ilk 160 km (100 mil) boyunca keskin ve hızlı dönüşlerden kaçın.
- Soğuk lastik basıncı - Ön 28 psi, Arka 32 psi.
- Dikkatli sürün

Standart Lastik Basıncı
Ön lastik: 28 PSI
Arka lastik: 32 PSI

Motorun ısıtılması

Soğuk/serin çalıştırma sonrasında, kalkış yapmadan önce lütfen motoru rölantide tutarak ısınmasını sağlayın.

1.000 km'de ilk bakım

İlk 1.000 km sonrasındaki bakım en önemlisidir. Bu kilometreye ulaştığında tüm motor aksamı rodaj almış olur. Bu nedenle, bu mesafe kat edildikten sonra tüm parça ve bileşenler yeniden ayarlanmalı, tüm bağlantı elemanları sıkılaştırılmalı ve parçaların aşınma tortusundan dolayı kirlenmiş olan yağ değiştirilmelidir. İlk 1.000 km sonrasında özenle gerçekleştirilen bir bakım, aracınızın en iyi performansı sunmasını ve daha uzun ömürlü olmasını sağlayacaktır.

Not:

1.000 km bakımı, "Kontrol ve Bakım" bölümündeki ilgili içerik doğrultusunda gerçekleştirilmelidir.

Çalıştırma ve önemli sürüş noktaları

Lambretta

Motorun çalıştırılması

Kontağı saat yönünde çevirerek AÇIK konuma getirin. Yan sehpayı yukarı katlayın, arka fren kolunu sıkın ve marş düğmesine basın. Motor çalıştıktan sonra, bir süre rölantide tutarak ısınmasını sağlayın. Soğuk havalarda motor normalden daha geç ısınır.

TEHLİKE

Daha önce bu tip bir araç kullanmadıysanız, bir eğitim alanı bulmanızı ve aracın kullanımını iyice öğreninceye kadar pratik yapmanızı tavsiye ederiz. Tek elle sürüş çok tehlikelidir. Her iki elinizle gidon kollarını sıkıca kavramanız ve her iki ayağınızı ayaklıklarda tutmanız gerekir. Hiçbir surette iki elinizi birden gidondan çekmeyin. Dönüşlerden önce lütfen güvenli bir şekilde yavaşlayın. Islak yollarda sürüş yaptığımızda, lastiklerin yol tutuşu zayıflar ve fren etkinliği de azalır. Dolayısıyla durma mesafesi daha uzun olacaktır. Lütfen trafik kuralları ve hız sınırlarına riayet edin.

Soğuk çalıştırma

Kontak KAPALI ise, AÇIK konuma çevirin. Yan sehpayı yukarı katlayın, arka fren kolunu sıkın ve marş düğmesine basın. Motor marş olurken, gazı hafifçe artırın. Motor çalıştıktan sonra, ısınması ve stabil hale gelmesi için biraz bekleyin.

TEHLİKE

Egzoz gazı zehirlidir; bu yüzden, yeterli hava dolaşımı olmayan veya havalandırmaz ortamlarda motoru çalıştırmayın. Egzoz gazı kısa süre içerisinde bilincinizi kaybetmenize ve hatta ölümünüze neden olabilir.

UYARI

Motoru yüksek devirde veya rölantide çok uzun süre çalıştırmayın. Uzun sürelerle rölantide çalıştırmak motorun aşırı ısınmasına ve iç aksamının zarar görmesine ve egzoz borusun aşırı ısınmasına ve renginin değişmesine yol açabilir.

Çalıştırma ve önemli sürüş noktaları

Lambretta

Sürüş

Olası hasarlardan kaçınmak için, sürüş öncesinde motor ısıtılmalıdır.

- Sol elinizle arka fren kolunu sıkarak ve sağ elinizle arka sele tutamağını kavrayarak aracı ileriye doğru itip orta sehpadan kurtulmasını sağlayın.
- En azından bir ayağınızı yerde tutarak, araca sol taraftan binin.
- Dikiz aynalarını ayarlayın.
- Yola çıkacağınız tarafa sinyal verin.
- Önünüzdeki trafiği kontrol edin ve ardından gazı yavaşça açarak (gaz vererek) kalkış yapın. Sinyali kapatın.

Hızlanma / yavaşlama

Hız, gaz açılıp kapatılarak ayarlanabilir. Hızlanmak için gazı "a" yönünde açın. Yavaşlamak için gazı "b" yönünde kapatın.

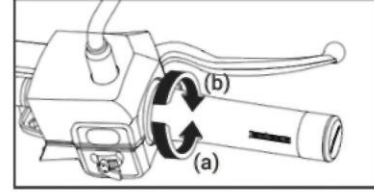

Frenleme

Gazı kesin ve ön ve arka frenleri aynı anda uygulayın.

! UYARI

- Ani frenlemeden kaçının; aracın kaymasına neden olabilir.
- Hemzemin geçitler, tramvay yolları, rögar kapakları ve yol yapım sahalarındaki metal levhalar ıslakken kaymaya yol açabilir. Bu nedenle, bu gibi alanlardan geçerken hızınızı düşürün ve dikkatli bir şekilde geçin.
- Islak yollarda frenlemenin daima tehlikeli olabileceğini unutmayın.
- Dik yollarda yavaş sürün. Dik yollarda sert frenleme yapmak kazalara sebebiyet verebilir.

Çalıştırma ve önemli sürüş noktaları

Lambretta

Park

UYARI

- Sağlam ve düz bir zemine park edin.
- Eğimli veya gevşek bir zemine park etmek mecburiyetinde kalırsanız, aracın hareket etmeyeceği veya devrilmeyeceği şekilde park edin.
- Aracın sıcak aksamının herhangi bir yanıcı maddeye temas etmediğinden emin olun.
- Aracı, yayalar ve çocukların bu sıcak kısımlara dokunma ihtimali olmayacak şekilde park edin.
- Motor, susturucu, frenler ve diğer sıcak parçalar soğuyuncaya kadar bu parçalara dokunmayın.

Hırsızlık ihtimalini azaltmak açısından, daima gidon ve kontağı kilitleyin ve araçtan ayrılırken uzaktan kumandayı yanınıza alın. Gerekirse uzaktan kumanda sistemini devre dışı bırakın. Ayrıca bir hırsızlık önleme aygıtı kullanmanızı da tavsiye ederiz.

Periyodik bakım ve küçük onarımlar

Lambretta

Bakımın önemi

Aracınızı bakımlı tutmanız hem güvenliğinizi için hem de yatırımınızı korumanız, maksimum performans almanız, arıza yaşamamanız ve aracınızın havayı daha az kirlenmesi açısından kesinlikle şarttır. Bakım kullanıcının sorumluluğudur. Aracınızı her sürüş öncesinde mutlaka kontrol edin ve Periyodik bakım tablosunda belirtilen periyodik bakımları da mutlaka yapın.

UYARI

Aracınızın uygun bakım görmemesi veya sürüş öncesinde herhangi bir sorunun giderilmemesi, ciddi şekilde yaralanmanıza veya hayatınızı kaybetmenize yol açabilecek bir kazaya neden olabilir. Bu kılavuzda tavsiye edilen periyodik bakıma ve kontrol talimatlarına daima riayet edin.

Periyodik bakım

Periyodik bakım, aracınızın güvenli olması, güvenilir performans göstermesi ve uygun emisyon kontrolünün sağlanması için gerekli olan bakım işlemlerini içerir.

Bakım çalışmaları, Lambretta standartları ve teknik şartnamelerine uygun olarak, gerekli eğitim ve donanıma sahip teknisyenler tarafından gerçekleştirilmelidir.

Yetkili servisiniz tüm bu gereksinimleri karşılar. Aracınızın gerekli bakımı gördüğünden emin olmanız açısından, bakımın eksiksiz bir kaydını tutun.

Bakımı gerçekleştiren kişilerin bu kaydı tamamladığından emin olun.

Tüm periyodik bakım maliyetleri araç sahibinin normal işletim maliyeti kalemlerindedir ve yetkili servisiniz tarafından size yansıtılacaktır. Tüm makbuzları saklayın. Aracınızı satmanız halinde, bu makbuzları aracın yeni sahibine vermeniz önerilir.

Her periyodik bakımın ardından, yetkili servisinizin aracınızı test sürüşüne tabi tutmasını tavsiye ederiz.

Aşağıdaki tabloda, her periyodik bakım için hangi kontrollerin gerçekleştirileceği gösterilmiştir ve kontrol aralığı kaç ay geçtiğine ve kaç kilometre kat edildiğine (hangisi önce gelirse) bağlıdır. Her kontrol, aşağıdaki tabloda gösterildiği gibi listeye göre gerçekleştirilmelidir. İpucu : Güvenlik nedenleriyle, lütfen aracınıza yetkili serviste periyodik muayene yaptırın.

Periyodik bakım ve küçük onarımlar



Kontrol ve bakım

Aşağıdaki tabloda, her periyodik bakım için hangi kontrollerin gerçekleştirileceği gösterilmiştir ve kontrol aralığı kaç ay geçtiğine ve kaç kilometre kat edildiğine (hangisi önce gelirse) bağlıdır. Her kontrol, aşağıdaki tabloda gösterildiği gibi listede göre gerçekleştirilmelidir. İpucu : Güvenlik nedenleriyle, lütfen aracımıza yetkili serviste periyodik muayene yaptırın.

Bakım Programı

Öğeler	× 1.000 km	1	4	8	12	16
	× 1.000 mi	0,6	2,5	5	7,5	10
			1 Yıl	2 Yıl	3 Yıl	4 Yıl
Yakıt Hattı		✓		✓		✓
Yakıt Seviyesi						
Gaz Kolunun Çalışması		✓		✓		✓
Hava Filtresi				Değişim		Değişim
Karter Havalandırması				✓		✓
Buji				Değişim		Değişim
Supap Boşluğu					✓	
Motor Yağı		Değişim	Değişim	Değişim	Değişim	Değişim
Motor Yağ Filtresi		Değişim		Değişim		Değişim
Motor Rölanti Devri				✓		✓
Radyatör Soğutma Sıvısı				✓		✓
Soğutma Sistemi				✓		✓
Yardımcı Hava Besleme Sistemi				✓		✓
Buharlaşan Emisyon Kontrol Sistemi				✓		✓

Periyodik bakım ve küçük onarımlar

Lambretta

Öğeler	× 1.000 km	1	4	8	12	16
	× 1.000 mi	0,6	2,5	5	7,5	10
			1 Yıl	2 Yıl	3 Yıl	4 Yıl
Tahrik Kayışı				✓		Değişim
Kayış Kapağı Hava Filtresi				✓		✓
Son Şanzıman Yağı		Değişim		Değişim		Değişim
Fren Hidroliği				Değişim		
Fren Balata Aşınması				✓		✓
Fren Sistemi				✓		✓
Far Ayarı				✓		✓
Lambalar / Korna				✓		✓
CVT				✓		Değişim
Yan Sehpa				✓		✓
Stüpsansiyon				✓		✓
Somunlar, Cıvatalar, Bağlantı Elemanları				✓		✓
Jantlar / Lastikler				✓		✓
Gidon Kafa Rulmanları				✓		✓

✓ : Kontrol edin ve temizleyin; gerekirse ayarlayın veya değiştirin.

Değişim : Değişim

Periyodik bakım ve küçük onarımlar

Lambretta

Önemli bilgiler

Bakımın uygulanma tarihi, hangi sınıra önce ulaşıldığına bağlıdır. Yani ilk çalıştırmadan sonra kat edilen kilometreye veya geçen süreye göredir.

Garanti ancak araç bu plan doğrultusunda bakım gördüğü ve olağan dışı gerilmelere maruz kalmadığı takdirde sağlanır.



Sadece, aracınız için öngörülen uygun çalışmalar gerçekleştirilmelidir.



Hidrolik hatlarının 4 yılda bir değiştirilmesi önerilir.
Fren hidroliğinin 2 yılda bir değiştirilmesi önerilir.
16000km'den veya 4 yıldan itibaren, kontrolün en azından 4000km'de bir yapılması önerilir.
Araçta paslanma olup olmadığı sürekli kontrol edilmelidir. Paslanmanın önlenmesinden araç sahibi sorumludur.

Bakım planı ve servis kaydı müteakip sayfalarda verilmiştir.

Periyodik bakım ve küçük onarımlar

Jambretta

Takım kiti

Araç sahibi için sağlanan takım kitidir.

Takım kiti selenin altındaki saklama kutusundadır.



Araçtaki takım kiti önleyici bakım ve küçük onarımlarda size yardımcı olmak amacıyla sağlanmıştır. Bununla birlikte, bazı ayarları doğru gerçekleştirmek için tork anahtarı vb. ek aletlere ihtiyaç duyulabilir.

DİKKAT

Belirli işlemleri gerçekleştirmek için gereken takımlara ve deneyime sahip değilseniz, lütfen kontrol ve bakım için aracınızı bir yetkili servise götürün.

Akü

Aracınızın aküsü bakım gerektirmeyen tiptedir. Akünün elektrolit seviyesini kontrol etmeniz veya saf su eklemeniz gerekmez. Akü gerilim göstergesi 11V'den düşük bir değer gösteriyorsa, lütfen aracınızı bir yetkili servise götürerek kontrol ettirin.

Benzin, Motor Yağı, Şanzıman Yağı, Soğutma Sıvısı ve Fren Hidroliği:

Yakıt tipi : Sadece kurşunsuz benzin.

Yakıt oktan sayısı **91 veya üstü, Gasohol E10**

⚠ UYARI

Kurşunlu ve kalitesiz benzin, yakıt besleme sisteminin parçalarına zarar verir ve bujilerin ve egzoz borusundaki katalizörlerin ömrünü kısaltır. Kirlili kullanmayın; yakıt borusunu tıkar ve motor arızalarına neden olabilir.

Periyodik bakım ve küçük onarımlar

Lambretta

Motor yağı

Sürüş koşullarına ve geçen süreye bağlı olarak, motor yağı tüketimi değişkenlik gösterir ve yağ kalitesi düşer.

Motor yağ seviyesini düzenli olarak kontrol edin ve gerekirse tavsiye edilen yağla tamamlayın. Kirli veya bozulmuş yağın en kısa sürede değiştirilmesi önerilir.

Tavsiye edilen motor yağı:

Yağ kabındaki etikete bakarak motor yağının aşağıdaki standartların tamamını karşıladığından emin olun:

- JASOT 903 standardı : MB
- SAE standardı : 5W-40
- API sınıflandırması : SG veya üstü

DİKKAT

Aşırı miktarda yağ doldurmak veya yetersiz yağla kullanmak motorunuzda hasara yol açabilir. Farklı marka ve sınıflardaki yağları birbirine karıştırmayın.

Son şanzıman yağı

Şanzıman yağının kalitesi sürüş koşullarına ve kullanım süresine bağlı olarak zamanla düşer. Yağ seviyesini düzenli olarak kontrol edin ve gerekirse tavsiye edilen şanzıman yağı ile tamamlayın.

Tavsiye edilen şanzıman yağı: 80W 90

⚠ UYARI

Farklı marka ve sınıflardaki yağları birbirine karıştırmayın.

Soğutma sıvısı

Soğutma sıvısı su ve antifrizden oluşan bir sıvı karışımıdır ve aynı zamanda paslanma önleyici özelliklere de sahiptir. Soğutma sıvısı sıcak havalarda motorun aşırı ısınmasını önler ve aşırı soğuk havalarda donmayı önler. Soğutma sıvısı uygun şekilde kontrol edilmeli ve değiştirilmelidir.

⚠ TEHLİKE

Soğutma sıvısı insan veya hayvan bedenine girdiği takdirde zehirleyici ve öldürücü etki gösterir. Solunması halinde, etkilenen kişiyi temiz hava ile havalandırılan bir ortama götürün. Yutulması halinde, derhal tıbbi yardım alın. Göze sıçraması halinde, temiz su ile yıkayın ve derhal tıbbi yardım alın.

Periyodik bakım ve küçük onarımlar

Lambretta

Fren Hidroliđi

Acil durumlar haricinde, fren hidroliđi eklemeyin veya deđiřtirmeyin. Sadece taze fren hidroliđi kullanın ve daima kapalı kutulardan ikmal edin. Fren hidroliđi eklemeniz halinde, fren sistemini en kısa sũrede bir yetkili servise kontrol ettirin.

DİKKAT

Fren hidroliđi plastik ve boyalı yũzeylere zarar verebilir. Sıçradıđı yũzeyleri hemen silerek temizleyin ve iyice yıkayın. Tavsiye edilen fren hidroliđi : DOT 4 Fren Hidroliđi veya muadili

Sigortalar

Sigorta kutusu aracın sađ tarafında, saklama kutusunun altındadır.



Sigorta kutusu		ABS sigorta kutusu	
Sigorta kapasitesi	Devre	Sigorta kapasitesi	Devre
15 A	F1	15 A	F1
10 A	F2	25 A	F2
15 A	F3	10 A	F3
15 A	Yedek	15 A	Yedek
10 A	Yedek	25 A	Yedek
15 A	Yedek	10 A	Yedek
15 A	Yedek		

Periyodik bakım ve küçük onarımlar

Lambretta

Lambalar

Bu aracın tüm lambaları LED tiptir. Herhangi bir kusur tespit edilirse, lütfen aracınızı bir yetkili servise götürerek kontrol ettirin.

USB Soketi

USB soketi torpido gözündedir. USB cihazlarınız için kullandığımızda tüm risk size aittir. USB cihazınızın kullanımdayken uğrayabileceği hasarlardan üretici hiçbir surette sorumlu tutulamaz.

Sokete sadece aşağıdaki teknik değerleri karşılayan USB cihazları bağlanabilir. USB soketine ulaşmak için kapağı açın. Nominal kapasite **15W (5V; 3,0 A)**

Nominal kapasiteyi aşan USB cihazları bağlamayın. Bağlasanız bile şarj olmayabilir veya düzgün çalışmayabilirler. Bağladığımız USB cihazın kullanım ve arıza durumları hakkında bilgi edinmek için, lütfen cihazın kullanım kılavuzuna bakın.

USB cihazı sokete bağlamak için

- Torpido kapağını açın.
- USB soketine ulaşmak için kapağı açın.
- USB soketine sertifikalı bir USB kablosu takın.
- USB soketi kullanımdayken, aktünün zayıflamaması veya bitmemesi için motoru çalışır vaziyette tutun.

- USB soketine yabancı madde girmemesi açısından, USB soketi kullanılmıyorken kapağı daima kapalı tutun.
- Bağlanan tüm cihazları sıkıca emniyet altına alın; aksi takdirde titreşimler cihazların hasar görmesine veya birden zıplamasına neden olabilir.

DİKKAT

- Isı üreten veya gerekli nominal değerleri karşılamayan USB cihazlar kullanmak USB soketine zarar verebilir.
- USB soketini araç yıkarken vb. diğer ıslak koşullarda kullanmayın; aksi takdirde USB soketi zarar görebilir.
- USB kablosunun ezilmesi veya sıkışmasına izin vermeyin.

Periyodik bakım ve küçük onarımlar

Lambretta

Motor yağ seviye kontrolü

Yağ seviyesinin her sürüş öncesinde kontrol edilmesi önemle tavsiye edilir

- Motoru çalıştırıp 5 dakikadan uzun süreyle ısıtın ve ardından motoru durdurup birkaç dakika bekleyin.
- Aracı sağlam ve düz bir zeminde orta sehpa üzerine alın.
- Yağ dolum kapağının çevresindeki bölgeyi temizleyin ve ardından kapağı çıkarıp yağ çubuğunu silerek temizleyin.
- Yağ çubuğunu yerine tekrar oturtun fakat sıkmayın.
- Yağ çubuğundaki yağ seviyesini kontrol edin; seviye üst (MAKS) ve alt (MİN) işaretler arasında olmalıdır.
- Yağ seviyesi çok düşükse, üst (MAKS) işareti aşmamaya dikkat ederek aynı yağla tamamlayın.
- Yağ dolum kapağını yerine takın ve iyice sıkın.

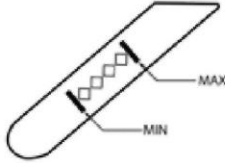

Son şanzıman yağ seviye kontrolü

- Motoru çalıştırıp 1 dakika süreyle düşük devirde tutun ve ardından kontağı kapatın ve motorun soğuması için yaklaşık 1 dakika bekleyin.
- Aracı düz bir zeminde orta sehpa üzerine alın.
- Yağ dolum kapağını çıkarın ve yağ çubuğunu silerek temizleyin.
- Yağ çubuğunu yerine tekrar oturtun fakat sıkmayın.
- Yağ çubuğundaki yağ seviyesini kontrol edin; seviye üst (MAKS) ve alt (MİN) işaretler arasında olmalıdır.
- Gerekliyse tamamlayın.



Periyodik bakım ve küçük onarımlar

Lambretta

Soğutma sıvısı seviye kontrolü

1. Aracınızı sağlam ve düz bir zemine park edin.
2. Aracı orta sehpa üzerine alın.
3. Genleşme deposundaki soğutma sıvısı seviyesini kontrol edin ve en yüksek ve en düşük seviye işaretleri arasında olduğundan emin olun.

Soğutma sıvısı seviyesi birden düşerse veya genleşme deposu boşalırsa, soğutma sisteminde sızıntı olup olmadığını kontrol edin ve lütfen aracınızı yetkili servise götürerek kontrol ettirin.

Gaz teli boşluğu

Gaz teli boşluğunun, gaz kolu gövdesinde 2-6 mm olması önerilir.

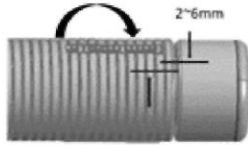

Arıza Giderme

Lambretta

Tüm Lambretta'larımız fabrikadan nakledilmeden önce ayrıntılı bir kontrolden geçirilmiş olsa da, kullanım sırasında sorun çıkabilir. Yakıt, sıkıştırma veya ateşleme sistemlerindeki herhangi bir sorun, marş kabiliyetinin zayıflamasına ve güç kaybına neden olabilir.

Aşağıdaki arıza teşhis tablosu bu önemli sistemlerin kontrol edilmesi için hızlı ve kolay bir prosedür sunar. Ancak, aracımız herhangi bir onarım gerektiriyorsa, yetkili servisimize danışın. Servisiniz doğru bir araç bakımı için gerekli teknik bilgi, deneyim ve takım-teçhizata sahip yetenekli teknisyenlerle hizmet verir.

Sadece orijinal yedek parçalar kullanın. Taklit yedek parçalar orijinalleri gibi görünse de genellikle düşük kalitededir, daha kısa ömürlüdür ve çok daha pahalı onarımlara neden olabilir.



Yakıt sistemini kontrol ederken veya sistem üzerinde çalışma yaparken çıplak alevleri uzak tutun ve sigara içmeyin.

Arıza giderme tablosu

Sorun	Neden	Çözüm
Motor çalışmıyor	Kontak KAPALI konumdadır	Kontağı AÇIK konuma getirin
	Akü zayıflamış veya bitmiştir.	Tekrar doldurunuz.
	Sigorta atmıştır	Atan sigortayı değiştirin; kontrol için bir yetkili servisle görüşün.
Motor dengesiz çalışıyor	Buji arızası vardır	Kontrol için yetkili servisle görüşün
	ECU arızalıdır	
	Ateşleme bobini arızalıdır	Kontrol için yetkili servisle görüşün
	piston, segman veya silindir aşınması vardır	
Supap tutukluğu vardır	Kontrol için yetkili servisle görüşün	
Aşırı yakıt tüketimi / düşük performans	Hava filtresi tıkanmıştır	Kontrol için yetkili servisle görüşün
Fren performans düşüklüğü	Kaygan fren diski	Kontrol için yetkili servisle görüşün
	Fren balata aşınması	
	Fren sistemi arızası	
	Hidrolik fren sisteminde hava vardır	
Süspansiyon anomalliği; sert / çok yumuşak	Amortisör arızası	Kontrol için yetkili servisle görüşün
	Dengesiz önyük ayarı	
Şanzıman arızası	CVT parçalarında veya tahrik kayışında aşınma	Kontrol için yetkili servisle görüşün

Yıkama ve saklama

Lambretta

Aracın yıkanması

Aracı doğru ve düzgün şekilde yıkamak, aracın çekici görünmesini sağlar, ömrünü uzatır ve performansı optimize eder.

Yıkama öncesi

1. Motor ve susturucunun soğumasını bekleyin. Su girmesini önlemek için susturucu çıkışı plastik bir poşetle kapatın.
2. Su girmemesi için tüm kapaklar, muhafazalar, saklama kutusu ve elektrik konektörlerinin üzerini kapatın.

DİKKAT

- Asit esaslı temizleyiciler kullanmayın. İnatçı lekeler için herhangi bir temizlik ürünü kullanacaksanız, seçici davranın, kullandıktan sonra yüzeyi hemen kurulayıp ardından korozyon önleyici sprey uygulayın.
- Bakım ve temizlik ürünlerinin ambalajlarındaki üretici talimatlarına daima uyun.
- Aracın hassas parçalarının temizliğinde, hasara yol açmamak için, sadece su ve hafif deterjan veya özel temizlik ürünü kullanın. Plastik parçaları yumuşak bir kuru bez veya sünger ile kurulayın.
- Yakıt, pas sökücü, fren temizleyici vb. aşındırıcı kimyasallardan özellikle plastik parçaları, boyalı yüzeyleri ve far camını koruyun. Bu gibi ürünler kullanmak arıza veya hasara yol açabilir ya da güvenliği olumsuz etkileyebilir.

- Tazyikli veya buharlı temizleyiciler kullanmayın. Aksi takdirde rulmanlar, konektör ve müşir gibi elektrikli aksam, aydınlatma sistemi, havalandırma hortumları, fren pabuçları ve fren balatalarına su girebilir ve contalar, boyalı ve diğer yüzeyler zarar görebilir.

Normal kullanımdan sonra yıkama

Kiri ılık su, hafif deterjan ve yumuşak, temiz bir sünger ile temizleyin ve ardından temiz su ile iyice durulayın. Ulaşılmaması zor bölgeler için bir diş fırçası veya şişe fırçası kullanın.

Yağmur altında, denizin yakınında veya tuzlanmış yollarda sürüş sonrasında yıkama

DİKKAT

Deniz tuzu veya kış boyunca yollara dökülen tuz, su ile birlikte aşım derecede aşındırıcı olduğundan, bu gibi yollarda her sürüş sonrasında aşağıdaki adımları uygulayın.

- Motorun / egzozun soğumasını bekleyin.
- Aracı ılık su ve hafif bir deterjanla yıkayın.
- Sıcak su kullanmayın; sıcak su tuzun korozif etkisini artırır.
- Korozyonu önlemek için, krom ve nikel kaplı yüzeyler dahil olmak üzere tüm metal kısımlara korozyondan koruyucu sprey uygulayın.

Yıkama ve saklama

Lambretta

Yıkama sonrası

- Aracı kurulaşın.
- Pası önlemek için, üreticinin talimatları doğrultusunda uygun bakım yapılmasını tavsiye ederiz.
- Tüm boyalı yüzeyleri cilalayın.

UYARI

- Frenlerde veya lastiklerde yağ veya vaks olmadığına emin olun.
- Gerekliyse, fren disklerini ve fren balatalarını normal bir fren temizleyicisi ile temizleyin ve lastikleri ılık su ve hafif bir deterjanla yıkayın.
- Aracı kullanmadan önce fren performansını ve lastikleri test edin.

Saklama

Kısa süreli (birkaç günlük)

- Aracınız daima serin ve kuru bir yerde saklayın ve gerekiyorsa bir araç brandasıyla toza karşı koruyun.

UYARI

Lütfen aracı iyi havalandırılan ve mümkünse havası nemsiz bir yerde saklayın. Nemli ortamlar paslanmaya yol açar.

Uzun süreli (haftalarca)

Aracın yıkanması.

Yakıt deposunun paslanmasını ve yakıtın bozulmasını önlemek için yakıt deposunu tam olarak doldurun ve yakıt stabilizatörü ekleyin.

Silindirler, piston segmanları vb. parçaların paslanmasını önlemek için aşağıdaki adımları izleyin.

- Buji başlığını ve bujiyi söktün.
- Buji deliğine bir çay kaşığı motor yağı dökün.
- Silindirin yağlanması sağlama için marş düğmesine birkaç kez kısaca basın (sadece kısa dönemler için !)
- Bujiyi ve ardından buji başlığını yerlerine takın.

UYARI

Bu işlem sırasında bujinin aracın hiçbir metal aksamına temas etmediğinden emin olun. Tüm telleri, kolların mafsallarını, ayaklıkları ve yan sehpayı açıkladığı gibi yağlayın.

Yıkama ve saklama

- Lastik basıncını kontrol edip gerekirse ayarlayın ve iki tekerlek de yere temas etmeyecek şekilde aracı kaldırın. Bu mümkün olmuyorsa, tekerleklerin sürekli aynı noktasının temas etmemesi için (sehpa hasarına yol açar) tekerlekleri ayda bir ileriye doğru hafifçe çevirin.
- Nem girmemesi için egzoza bir plastik poşet geçirin. Aküyü sökün ve açıklanan şekilde şarj edin. Aküyü serin ve kuru bir yerde saklayın ve 2 ayda bir şarj edin. Aküyü aşırı soğuk veya sıcak ortamlarda saklamayın. (0°C'nin altında veya 30 °C'nin üstündeki ortamlardan kaçının).

DİKKAT

Saklama öncesinde, gerekli onarımları daima gerçekleştirin.

Teknik özellikler

Lambretta

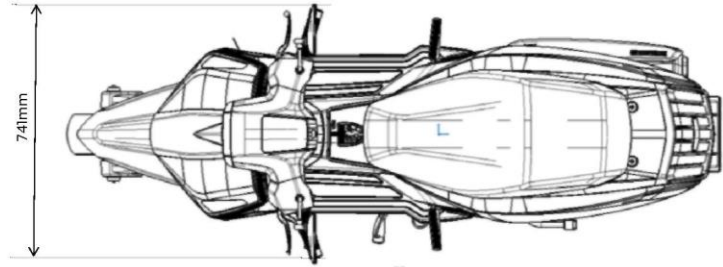
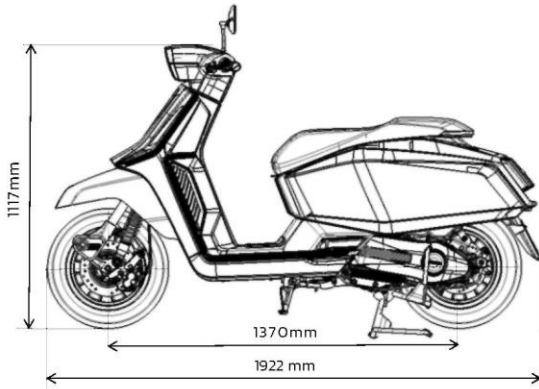

Teknik özellikler

Lambretta

Ana Aksam	
Toplam uzunluk	1.922 mm (75.6 inç)
Toplam genişlik	741 mm (29,1 inç)
Toplam yükseklik	1.117 mm (43,9 inç)
Aks Aralığı	1.370 mm (53,9 inç)
Minimum yerden yükseklik	153 mm (6,0 inç)
Kaster açısı	26,5°
Kaster izi	90°
Yüksüz ağırlık	174 kg (383lb)
Maksimum ağırlık kapasitesi	160 kg (352lb)
Yolcu kapasitesi	Sürücü ve 1 artçı
Silindir Hacmi	278 cm ³
Çap x strok	75 x 62,3 mm.
Sıkıştırma oranı	11,5: 1
Yakıt	(Sadece kurşunsuz benzin) 91 veya üstü, Gasohol E10
Depo kapasitesi	7,5 L (1,98 ABD gal; 1,65 İng. gal)
Yakıt rezerv miktarı	2,0 L
Akü	YTZ10 12V, 9.1Ah (Yuasa)
Ana redüksiyon	2,300:1 0,815:1
Son redüksiyon	6,818

Servis verileri	
Lastik	
Ön lastik	
Jant	3,0x12
Lastik	120/70 -12 51M
Lastik basıncı	193 Kpa (1,93 kgf/cm ² / 28 PSI)
Min. dış derinliği	1,6 mm
Arka lastik	
Jant	3,5x12
Lastik	130/70 -12 56M
Lastik basıncı	220 Kpa (2,20 kgf/cm ² / 32 PSI)
Min. dış derinliği	2,0 mm
Fren sistemi	
Ön Fren	
Tip	Tekli hidrolik disk fren (ABS)
Servo fren	ABS sistemi
Ebat	220 mm (8,66 inç)
İşletim	Sağ el
Arka Fren	
Tip	Tekli hidrolik disk fren (ABS)
Servo fren	ABS sistemi
Ebat	219 mm (8,62 inç)
İşletim	Sol el
Tavsiye Edilen Fren Hidroliği	DOT 4

Teknik özellikler

Lambretta

Buji (Standart)	CR8EKB (NGK)
Buji boşluğu	0,8 0,9 mm
Rölanti devri	1600 ± 150 dev/dak
Önerilen motor yağı	4 Zamanlı motor yağı JASO T 903 standardı : MB SAE standardı : 5W40 API sınıflandırılması : SG veya üstü
Motor yağı kapasitesi	Tahliye sonrası 1,15L (1,21 ABD qt; 1,01 İng. qt)
	Tahliye ve filtre değişimi sonrası 1,3L (1,37 ABD qt; 1,14 İng. qt)
	Dağıtma sonrası 1,5L (1,58 ABD qt; 1,31 İng. qt)
Tavsiye Edilen Şanzıman Yağı	API sınıflandırılması : GL-4 / GL-5
	SAE standardı : 80W90
Şanzıman kapasitesi	Tahliye sonrası 0,23L (0,24 ABD qt; 0,20 İng. qt)
	Dağıtma sonrası 0,25L (0,26 ABD qt; 0,21 İng. qt)
Tavsiye edilen soğutma sıvısı	LEC-II-40 antifriz soğutma sıvısı
soğutma sıvısı kapasitesi	2L (2,11 ABD qt; 1,75 İng. qt)
Süspansiyon	
Ön Süspansiyon	
Yay / Amortisör tipi	Çift amortisör
Arka Süspansiyon	
Yay / Amortisör tipi	Çift amortisör

Ampuller	
Far	Kısa far 13,2V 17,4W (LED)
	Uzun far 13,2V 26,3W (LED)
Stop / Fren lambası	13,5V 1,3W / 6,9W (LED)
Ön sinyal lambası	13,5V 2W x2 (LED)
Arka sinyal lambası	13,5V 2,2W x2 (LED)
Plaka lambası	12V 2,2W (LED)
Sigorta	
Sigortalar 1	15 A, 10A, 15A (15A, 10A, 15A, 15A)
Sigortalar 2 (ABS)	15 A, 25A, 10A, 15A (10A, 25A)

Lambretta
IMPERO ⊕ LAMBRETTA

lambretta.com