



Lambretta

KULLANMA KILAVUZU | TR

X&i

Mod.# V50 Special & V50 Special Flex

Sürüm EU5.0

Giriş

Lambretta sahibi ailesine katıldığınızı duyurmaktan büyük mutluluk duyuyoruz. Bize duyduğunuz güven için teşekkür ederiz.

Fabrikalarımızda üretilen Lambretta'yı almadan önce, ürünümüz kalitesini garanti etmemizi sağlayan sayısız teste tabi tutuldu.

Lambretta'nızın hizmet ömrü büyük ölçüde kullanımına ve bakımına bağlıdır. Bu nedenle, yeni aracınızı daha iyi tanımanıza ve onu en iyi şekilde kullanmanıza yardımcı olacak bazı tavsiye ve talimatları özetledik. Unutmayın ki, Lambretta bayinizin en önemli görevlerinden biri, Lambretta'nızın düzgün çalışıp çalışmadığına dikkat etmektir.

Lambretta size kalifiye iş gücü, özel aletler ve orijinal yedek parçalarla dünya çapında bir servis ortakları ağı sunar. İhtiyacınız olması durumunda lütfen bu tesislerle iletişime geçin.

Yeni Lambretta'nızla keyifli yolculuklar dileriz.

Önemli kılavuz bilgileri

Bu kılavuzda, tüm önemli bilgiler aşağıdaki notlarla ayırt edilmektedir:

UYARI

Bu, uyulması gereken bir UYARIDIR. Uymayı reddetmek, operatörün veya diğer kişilerin ciddi şekilde yaralanmasına veya ölümüne neden olabilir.

DİKKAT

DİKKAT göstergesi, aracın hasar görmesini önlemek için önemli bir bilgiyi belirtir.

DİKKAT

- Araç satılıyor olsa bile servis kayıtlarının sürücü bakımı/bayi takibi için lütfen bu kılavuzu aracınızda her zaman yanınızda taşıyın.
- Bu kılavuz, bu araçla ilgili tüm önemli bilgileri içermektedir. Ancak üretici, ürün tasarımını ve kalitesini sürekli olarak geliştirecek ve bu da kılavuz ile araç arasında farklılıklara yol açabilecektir.* Bu kılavuzla ilgili herhangi bir sorunuz varsa lütfen satıcınıza danışın.

UYARI

KENDİ GÜVENLİĞİNİZ İÇİN LÜTFEN BU ARACI KULLANMADAN ÖNCE BU KILAVUZU DİKKATLİCE OKUYUN. ARACI YALNIZCA BU ARACIN KONTROLLERİ, İŞLETİMİ VE ÖZELLİKLERİ HAKKINDA YETERLİ BİLGİ EDİNDİKTEN SONRA ÇALIŞTIRIN. ARACI YALNIZCA GÜVENLİ VE DOĞRU SÜRÜŞ TEKNİKLERİ KONUSUNDA EĞİTİM ALDIKTAN SONRA ÇALIŞTIRIN. PERİYODİK DENETİMLER, BAKIM VE İYİ SÜRÜŞ BECERİLERİ, SÜRÜŞ SIRASINDA GÜVENLİĞİNİZİ ARTIRMANIN YANI SIRA, BU ARACIN GÜVENİLİRLİĞİNİ DE ARTIRIR.

* Ürün ve teknik özellikler önceden haber verilmeksizin değiştirilebilir.

Önemli kılavuz bilgileri

Lambretta



Bayi kaşesi burada olur

İÇİNDEKİLER

Giriş	1	Hareket etme	20	SORUN GİDERME	36
Önemli kılavuz bilgileri	2	Hızlanma/Hız düşürme	21	Sorun giderme tablosu	36
İçindekiler	4	Fren yapma	21	Temizleme ve depolama	38
Güvenlik bilgileri	5	Park	22	Aracı temizleme	38
Aracın tanımı	8	Motor Frenleme	22	Depolama	39
Yan görünüş	8	Periyodik bakım ve küçük onarım	23	Teknik özellikler	41
Kontroller ve cihazlar	8	Araç kiti	23	Mm olarak boyutlar	41
Tüketici bilgileri	9	Akü kapağı	24	Notlar	44
Araç kimlik numarası (AKN)	10	Buji	24		
Cihaz ve kontrol işlevleri	10	Motor yağı	25		
Ana şalter	11	Son şanzıman yağı	26		
Gösterge paneli ünitesi	11	Hava filtresi	27		
Sol gidon anahtarları	12	ECU	27		
Sağ gidon anahtarları	13	Gaz kelebeği kablosu boşluğu	27		
Motor çalıştırma emniyet anahtarı	14	Lastikler	27		
Fren kolu	14	Jantlar	29		
Yakıt deposu kapağı	14	Fren kolu boşluğu	29		
Yakıt	15	Fren balataları	30		
Katalitik dönüştürücü	15	Fren hidroliği	30		
Koltuk	15	Kablolar	31		
Depo Bagaj Kutusu	16	Gaz kolu ve kablosu	32		
Arka taşıyıcı	16	Fren kollarının yağlanması	31		
Yan stand	17	Ana stand / yan stand	32		
Ana stand	17	Ön çatal	32		
Kullanım öncesi kontroller	17	Direksiyon	33		
İşlem öncesi kontrol listesi	18	Tekerlek yatakları	33		
Kullanım ve önemli sürüş noktaları	19	Akü	34		
Motorun çalıştırılması	20	Sigortalar	34		
	20	Aydınlatma	35		

Güvenlik bilgileri

Bu Lambretta iki tekerlekli bir araçtır. Güvenli sürüş ve iyi kullanım, kullanıcının doğru sürüş tekniğine bağlıdır.

Kullanıcı, sürüşten önce gereksinimleri tamamen bilmeli ve anlamalıdır.

Kullanıcı:

- İyi eğitim almış olmalı ve araç kullanımının tüm yönlerine aşina olmalıdır.
- Bu kullanıcı kılavuzunda belirtilen bakım gereksinimlerini tam olarak okumalı ve bilmelidir.
- Bu aracın çalıştırılması için nitelikli eğitim ve yasal ehliyet almalıdır.
- Gerektiğinde aracın iyi mekanik durumunu ve güvenliğini korumak için profesyonel ve sertifikalı bir tamir atölyesi/bayiiyle iletişime geçmelidir.

Güvenli kullanım:

- Aracın güvenliğini sağlamak için sürüşten önce daima aracınızı kontrol edin.
- Lütfen kullanıcı ve yolcunun yük sınırlamalarına uyun.

Birçok motosiklet kazası, motosikletlileri fark etmeyen otomobil sürücüleri nedeniyle meydana gelir.

Bu nedenle:

- Parlak renkli ve koruyucu kıyafetler giyin.
- Dönmeden önce dönüş sinyallerini çalıştırın ve kavşağa yaklaşırken hızınızı yavaşlatın.
- Diğer sürücülerle aranızdaki uygun mesafeyi koruyun ve varlığınızın farkında olmalarına izin verin.
- Becerilerinizi ve sınırlarınızı bilin.
- Aracınızı sürüş için kalifiye olmayan kişilere asla ödünç vermeyin.
- Daima yasal hız sınırlarına ve yerel trafik kanunlarına uyun.

- Kullanıcını ve yolcunun duruşu, uygun kontrol için önemlidir. Uygun bir sürüş duruşu, sürüş sırasında aracı daha dengeli tutabilir
- Sürüş sırasında iki elinizle gidon üzerinde ve her iki ayağınız da ayak dayama yerinin üzerinde olacak şekilde dik oturun.
- Yolcu, her iki ayağı da yolcunun ayak dayama yerlerinde olacak şekilde, yolcu kollarına erişebildiğinden veya operatörü doğrudan tutabildiğinden emin olmalıdır.
- Alkol veya yasa dışı uyuşturucu kullandıktan sonra araç kullanmak kesinlikle yasaktır.
- Bu araç yalnızca yolda kullanım için üretilmiştir. Arazi kullanımına uygun değildir.

Koruyucu kıyafet

Uygun kıyafetler sizi olası kazalardan koruyacaktır:

- Gözlerinizi tozdan ve yağmurdan korumak için daima yüz korumalı onaylı bir kask takın.
- Uygun bir ceket, ayakkabı, eldiven vb. giyilmesi daha iyi koruma sağlar ve

Güvenlik bilgileri

kazalardan kaynaklanan yaralanma derecesini azaltabilir.

- Asla bol giysiler giymeyin, aksi takdirde bu kıyafetler kumanda kollarına veya tekerleklere takılıp ciddi yaralanmalara veya kazalara neden olabilir.
- Çalıştırma sırasında veya sonrasında asla motora veya egzoz sistemine dokunmayın. Çok ısınır ve yanıklara neden olabilirler. Daima bacaklarınızı, ayak bileklerinizi ve ayaklarınızı örten koruyucu kıyafetler giyin.

Modifikasyonlar

Bu araçta üretici tarafından onaylanmayan modifikasyonlar yapılması veya orijinal ekipmanın sökülmesi, aracı kullanım için güvensiz hale getirebilir ve ciddi yaralanmalara neden olabilir. Modifikasyonlar ayrıca aracınızın kullanımını yasa dışı hale getirebilir.

Yükleme ve aksesuarlar

Aracınıza aksesuar takmak veya kargo yüklemek, araçta farklı bir ağırlık dağılımına neden olacak ve yönlendirmeyi ve dengeyi etkileyecektir. Kaza olasılığına neden olabilir.

Aksesuar takıldığında/kargo yüklendiğine son derece dikkatli olun ve aşağıdaki sınırlamalara uyun. Aracınıza kargo yüklerken veya aksesuar takarken izlemeniz gereken bazı yönergeler aşağıda verilmiştir.

Yükleme

Şoförün, yolcunun (izin verildiğinde), aksesuarların ve kargonun toplam ağırlığı, maksimum yük sınırını aşmamalıdır.

Maksimum yük
(araç hariç):
150 kg

Bu ağırlık limiti dahilinde yükleme yaparken aşağıdakileri aklınızda bulundurun:

- Kargo ve aksesuar ağırlığı mümkün olduğunca düşük ve araca yakın olmalıdır. Dengesizliği veya oransızlığı en aza indirmek için ağırlığı aracın her iki tarafına mümkün olduğunca eşit dağıttığınızdan emin olun.
- Sürüşten önce aksesuarların ve

yükün araca güvenli bir şekilde bağlandığından emin olun.

- Gidona, ön çatala veya ön çamurluğa asla büyük veya ağır nesnelere bağlamayın. Bu tür öğeler dengesiz bir kullanım veya yavaş bir yönlendirme tepkisi yaratabilir.

Aksesuarlar

Orijinal aksesuarlar, bu araçta kullanılmak üzere özel olarak tasarlanmıştır. Gerekirse, daha fazla ayrıntı için lütfen bayinizle iletişime geçin. Üretici diğer tüm aksesuarları test edemeyeceğinden, OEM dışı aksesuarların doğru seçiminden, kurulumundan ve kullanımından şahsen siz sorumlusunuz.

Aksesuarları monte ederken aşağıdaki yönergeleri aklınızda bulundurun:

- Yerden yüksekliğini etkileyecek, süspansiyon hareketini sınırlayacak, yönlendirmeyi engelleyecek aksesuarlar veya dönen ışıklar, reflektörler asla takmayın veya kargo taşımayın.

Güvenlik bilgileri

- Gidon veya ön süspansiyon alanındaki aksesuarlar, aracın yönlendirmesini kötü yönde etkileyecektir. Aksesuar takmak istiyorsanız, lütfen bunları hafif tutun ve aracın yönlendirmesine müdahale etmeyecek şekilde seçin. Bu araç sadece Karayolu taşımacılığı içindir, lütfen aracı çapraz rüzgarlarda ve/veya araç dönüşlerinde dengesiz hale getirecek herhangi bir genişletilmiş kargo taşıyıcısı olarak kullanmayın.
- Elektrikli aksesuarlar takmışsanız, bu tür öğelerin aracın elektrik sisteminin kapasitesini aşmadığından emin olmak için lütfen yetkili mağazalara danışın. Bu tür öğelerin yanlış takılması, tehlikeli bir ışık kaybına, motor gücünün düşmesine ve hatta araca zarar vermesine neden olabilir.

Benzin ve egzoz dumanı

- BENZİN SON DERECE YANICIDIR.
- Yakıt doldururken daima motoru kapatın.
- Yakıt doldururken motora (sıcak) veya egzoz sistemine benzin dökmemeye dikkat edin.
- Yakıt doldururken sigara içmeyin veya Cep telefonu kullanmayın.
- Motoru kapalı bir alanda asla çalıştırmayın veya uzun süre çalışır durumda bırakmayın. Egzoz dumanları zehirlidir ve kısa sürede bilinç kaybına ve ölüme neden olabilir.
- Aracı terk etmeden önce daima motoru kapatın ve anahtarı ana şalterden çıkarın. Aracı park ederken lütfen aşağıdakilere dikkat edin:
- Motor ve egzoz sistemi sıcak kaldığından aracı yayaların veya çocukların bu sıcak alanlara dokunamayacağı bir yere park edin.
- Aracı eğimli veya yumuşak bir zemine park etmeyin, aksi takdirde

devrilebilir.

- Aracınızı yanıcı bir yere yakın şekilde park etmeyin.
- Benzin yutmanız veya gözünüze kaçması durumunda lütfen hemen doktorunuza görün. Benzini cildinizden uzak tutun ve temas halinde suyla iyice yıkayın.

Diğer güvenli sürüş noktaları

- Dönüş yapmadan önce dönüş sinyalinizi etkinleştirin.
- Yağmur yağarken veya ıslak bir yolda veya kaygan yüzeylerde veya parke taşlarında sürerken, kaymayı ve hatta düşmeyi önlemek için hafif fren kullanarak hızınızı düşük tutun.
- Park edilmiş arabaların yanından geçerken dikkatli olun. Sürücü sizi görmeyebilir ve önünüzde kapı açabilir.

Aracın tanımı

Lambretta

Yan görünüş

1. Ön disk freni
2. Ön lastik
3. Ön dönüş sinyal lambası
4. Farlar
5. Dikiz aynası
6. Sele
7. Bagaj bölümü
8. Yakıt deposu kapağı
9. Arka taşıyıcı
10. Kuyruk/fren lambası
11. Arka dönüş sinyal lambası
12. Hava filtre parçası
13. Arka disk freni
14. Arka lastik
15. Ana stand
16. Pedal
17. Yan stand
18. Akü

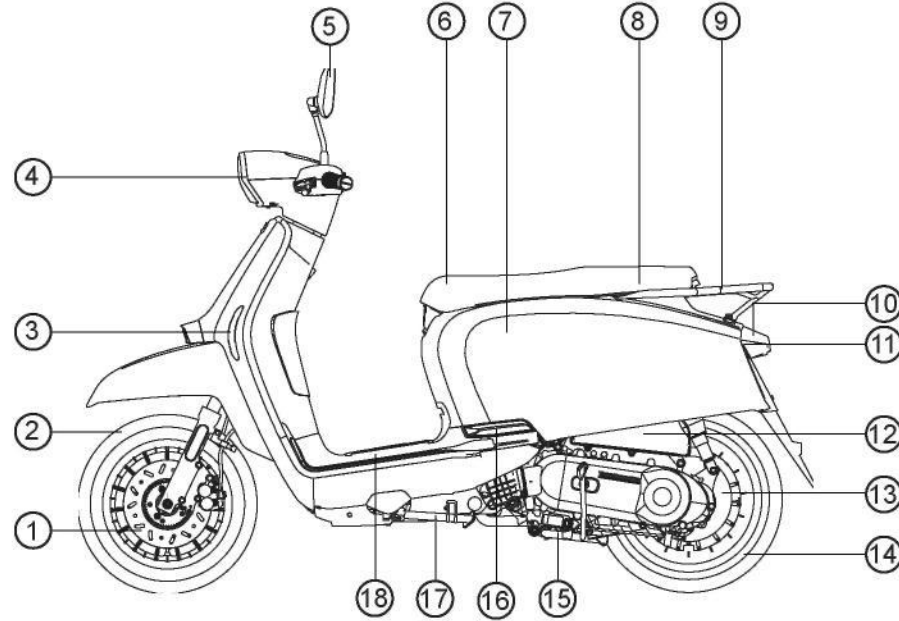

Aracın tanımı

Lambretta

Kontroller ve cihazlar

1. Sol gidon anahtarları
2. Sol fren kolu
3. Hız gösterge ünitesi
4. Sol gidon anahtarı
5. Gaz kelebeği
6. Ön fren kolu
7. Ana şalter/gidon kilidi

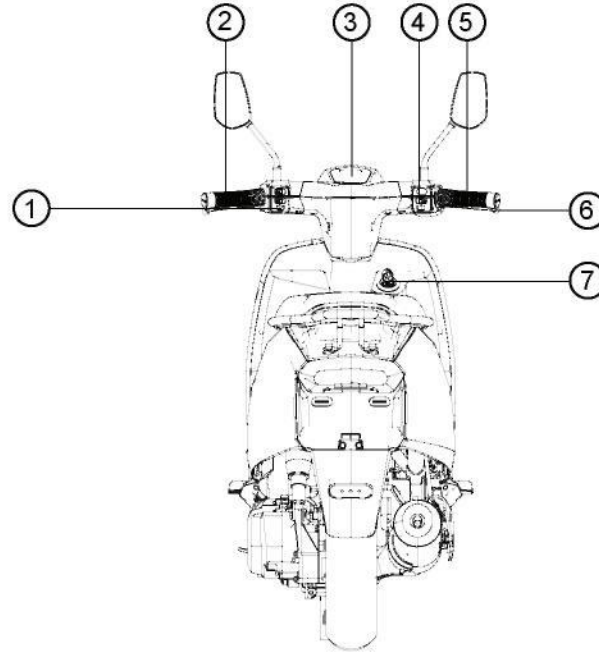

Tüketici bilgileri

Araç kimlik numarası (VIN)

Satıcınızdan yedek parça siparişi vermek için veya aracın çalınması ihtimaline karşı lütfen VIN'i (araç kimlik numarası) not edin.

VIN, şasiye damgalanmıştır ve torpido gözünde (1) bulunur.

Motor numarası, ana stand bağlantısının (2) yanında motorun altında bulunur.

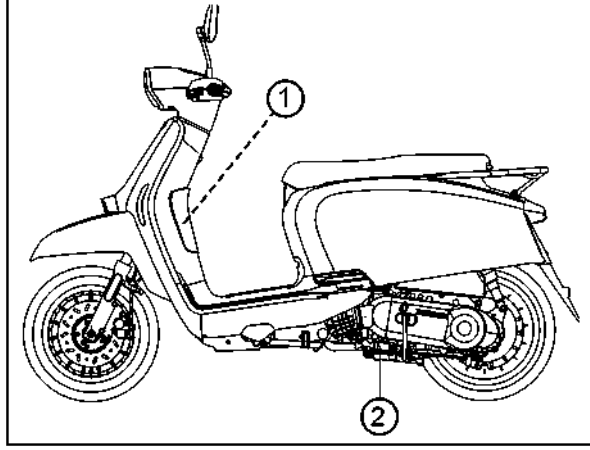

DİKKAT

Araç kimlik numarası motosikletinizi tanımlamak için kullanılır ve aracınızı bölgenizdeki ruhsatlandırma makamına kaydettirmek için kullanılabilir.

Cihaz ve kontrol işlevleri

Ana şalter

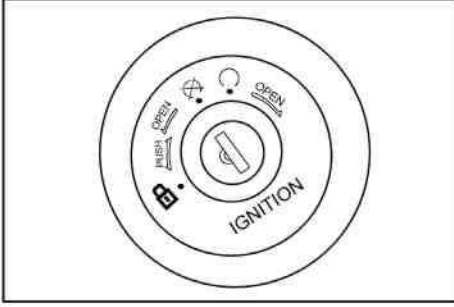

Ana şalter, ateşleme ve aydınlatma sistemlerini kontrol eder ve ayrıca gidonu kilitlemek, koltuğu ve torpido gözünü açmak için kullanılır. Çeşitli işlevler aşağıda açıklanmıştır.

On (Açık)

Tüm elektrik devrelerine güç verilir, motor çalıştırılabilir. Anahtar çıkartılamaz.



Off (Kapalı)

Tüm elektrik sistemleri kapalıdır. Anahtar çıkartılabilir.

Kilitleme

Yönlendirme işlevi kilitlidir ve tüm elektrik sistemleri kapalıdır. Anahtar çıkartılabilir.

Direksiyon kilidinin kilitlemesi ve kilidin açılması

1. Gidonu tamamen sola çevirin.
2. Anahtarı içeri itin ve itmeye devam ederken  (Kilit-Lock) konumuna çevirin.
3. Anahtarı çıkartın.
4. Anahtarı içeri itin ve ardından direksiyon kilidini açmak için  (Kapalı-Off) konumuna getirin.



Selenin açılması:

 (Kapalı-Off) konumundayken, koltuğu açmak için içeri bastırmadan anahtarı saat yönünün tersine çevirin.

Torpido gözünüm açılması:

 (Açık-On) konumundayken, torpido gözünü açmak için içeri iterken anahtarı saat yönünde çevirin.



UYARI

Araç hareket halindeyken anahtarı asla  veya  konumuna çevirmeyin, aksi takdirde elektrik sistemleri kapanır ve bu da kontrol kaybına veya kazaya neden olabilir. Anahtarı çevirmeden önce aracın durdurulduğundan emin olun.

Cihaz ve kontrol işlevleri

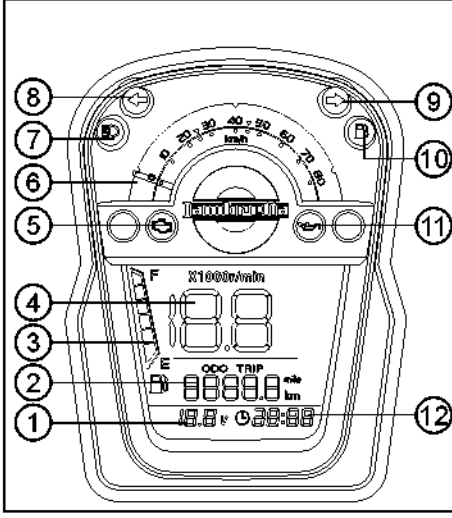
Gösterge paneli ünitesi



1. Voltmetre
2. Kilometre sayacı
3. Yakıt göstergesi
4. Devir sayacı
5. Motor uyarı ışığı (EOBD) 
6. Hız göstergesi
7. Uzun far gösterge lambası 
8. Sol "↶" dönüş sinyal göstergesi

9. Sağ "↷" dönüş sinyal göstergesi
10. Yakıt uyarı göstergesi 
11. Yağ kontrol göstergesi
12. Saat.

1. Voltmetre

Voltmetre, akünün mevcut voltajını gösterir.

2. Kilometre sayacı

Kilometre sayacı, kat edilen toplam mesafeyi (ODO) veya kat edilen seyahat mesafesini (TRIP) gösterir. ODO ve TRIP arasında geçiş yapmak için SET düğmesine kısa süreyle basın. TRIP mesafesini sıfırlamak için, TRIP modundayken SET düğmesini yaklaşık 2 saniye basılı tutun. Kilometreden mile geçmek için, ODO modundayken SET düğmesini 5 saniye basılı tutun.

3. Yakıt göstergesi

Yakıt göstergesi, yakıt deposunda ne kadar yakıt kaldığını gösterir. Depo doluyorsa göstergede tamamı siyah olan 6 bar olur. Tank boşaldıkça, her bar yukarıdan aşağıya doğru birer birer kaybolur.

Yalnızca son bar kalırsa, depoda çok az yakıt kaldığını göstermek için yanıp sönmeye başlayacaktır. Derhal yakıt doldurun.

4. Devir sayacı

Devir sayacı, motorun mevcut devir sayısını gösterir.

5. Motor uyarı ışığı (EOBD)

Kontağı açtığınızda lamba yanar. Motor çalıştırdıktan sonra kapatılmalıdır. Aracınız sistemde bir arıza tespit ederse, uyarı lambası yanar. Bir teşhis aletiyle kontrol etmek için bir bayi ile iletişime geçin.

6. Hız göstergesi

Hız göstergesi mevcut sürüş hızını gösterir.

7. Uzun far gösterge lambası

Uzun far açıldığında yanar.

Cihaz ve kontrol işlevleri

8. Sol " ← " dönüş sinyal göstergesi
Dönüş sinyal lambası etkinleştirildiğinde bu gösterge ışığı yanıp söner.

9. Sağ " → " dönüş sinyal göstergesi
Dönüş sinyal lambası etkinleştirildiğinde bu gösterge ışığı yanıp söner.

10. Yakıt uyarı göstergesi 
Depoda çok az yakıt kaldığında yakıt uyarı göstergesi yanar. Derhal yakıt doldurun.

DİKKAT



Yakıt deposunun tamamen boşalmamasına dikkat edin. Bu, motorun durmasına neden olarak kontrol kaybına veya kazaya neden olabilir.

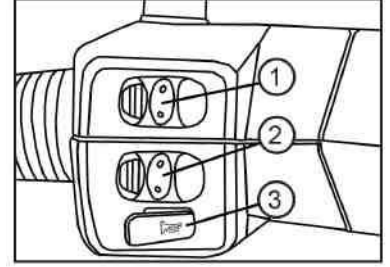

11. Yağ kontrol göstergesi
Bu gösterge, kullanıcıya yağ seviyesini kontrol etmesini ve gerekirse doldurmasını hatırlatmak için her 1.000 km'de bir yanar. Göstergenin sıfırlanması: ODO modundayken, SET düğmesine 5 saniye bastığınızda gösterge sıfırlanacaktır.

12 Saat.
Saat mevcut saati gösterir. Saatin ayarlanması: ODO modundayken, saat ayarına girmek için SET düğmesini 2 saniye basılı tutun. Ayarlanacak rakam yanıp sönecektir. Tek tek yukarı çıkmak için kısa bir süre SET düğmesine basın. Ayarlama hazır olduğunuzda, bir sonraki rakama geçmek için düğmeye 2 saniye basın. Saati ayarlamayı bitirdiğinizde düğmeye 2 saniye basın. Ayrıca 30 saniyeden fazla etkileşim olmazsa saat kaydedilecektir.

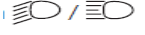
Sol gidon anahtarları

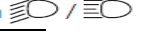

1. Uzun / kısa far anahtarı 
2. Dönüş sinyal anahtarı 
3. Korna düğmesi 

1. Uzun / kısa far anahtarı 
Bu anahtarı uzun far için  'e ve kısa far için  'ye ayarlayın.

2. Dönüş sinyal anahtarı 
Sağa dönüşü belirtmek için düğmeye basın ve tüm anahtarı sağa kaydırın. Sola dönüşü belirtmek için düğmeye basın ve tüm anahtarı sola kaydırın. Dönüş sinyalini devre dışı bırakmak için düğmeye basın ve anahtarı tekrar ortaya kaydırın.

Cihaz ve kontrol işlevleri

3. **Korna düğmesi** 
Kornayı çalmak için bu düğmeye basın.

Sağ gidon anahtarları

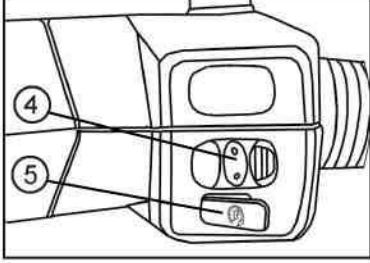

4. **Ayar düğmesi**
5. **Elektrikli marş düğmesi** 

3. **Ayar düğmesi**
ODO'dan TRIP'e geçiş, saati ayarlama, milden kilometreye geçme gibi gösterge paneli ünitesiyle çeşitli etkileşimler için SET düğmesine ihtiyaç vardır.

5. **Elektrikli marş düğmesi** 
Motoru çalıştırmak için bu düğmeye basın ve fren kolunu çekin.

DİKKAT

Aracı çalıştırmadan önce kullanma kılavuzundaki kullanımı ve önemli sürüş noktalarını kontrol edin.

Motor çalıştırma emniyet anahtarı

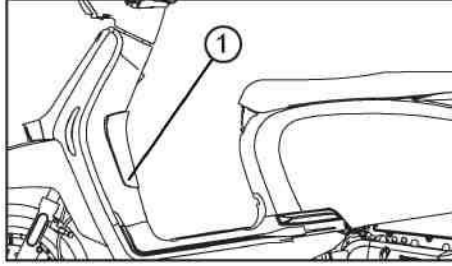

Motor çalıştırma emniyet anahtarı (1)  Kilitli-Lock) konumdaysa, araç çalıştırılmaz. Elektrik sistemi devre dışı bırakılmayacaktır.

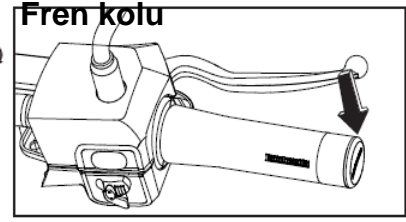

Ön fren kolu, sağ gidon tutacağına bulunur. Ön freni tutmak için bu kolu gidon tutacağına doğru çekin.

Arka fren kolu, sol gidon tutacağına

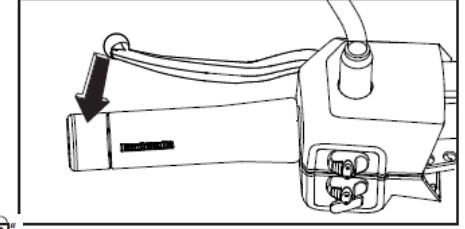

bulunur. Arka freni tutmak için bu kolu gidon tutacağına doğru çekin.

Cihaz ve kontrol işlevleri

Yakıt deposu kapağı

Yakıt kapağı selenin altında bulunur.

Yakıt deposu kapağının (1) çıkarılması

Yakıt deposu kapağını saat yönünün tersine çevirin. Artık yakıt deposu kapağını çıkarabilirsiniz.

Yakıt deposu kapağının takılması

Yakıt deposu kapağını yerine itin. Kapağı saat yönünde orijinal konumuna çevirin.

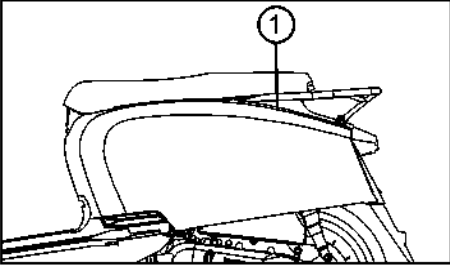

DİKKAT

Sürüşten önce yakıt deposu kapağının düzgün şekilde kapatıldığından ve kilitletiğinden emin olun.

Yakıt

Depoda yeterli yakıt olduğundan emin olun. Yakıt deposunu gösterildiği gibi doldurma borusunun altına kadar doldurun.

UYARI

Yakıt deposunu aşırı doldurmayın, aksi takdirde yakıt ısındığında ve genişlediğinde taşabilir. Sıcak motora yakıt dökülmesini önleyin.

DİKKAT

Yakıt boyalı yüzeylere veya plastik parçalara zarar verebileceğinden, dökülen yakıtı hemen temiz, kuru ve yumuşak bir bezle silin.

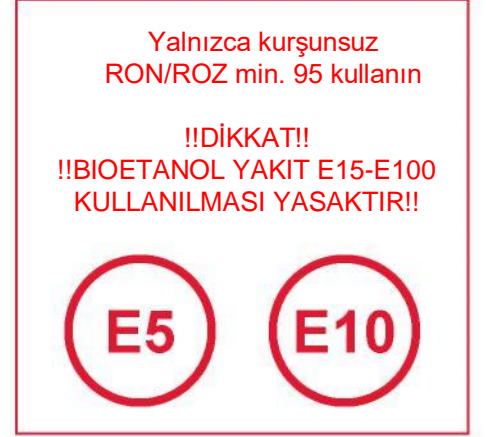

Katalitik dönüştürücü

Bu model, egzoz sisteminde bir katalitik dönüştürücü ile donatılmıştır.

UYARI

Egzoz sistemi çalıştırdıktan sonra sıcak olacaktır. Herhangi bir bakım çalışması yapmadan önce egzoz sisteminin soğuduğundan emin olun.

Cihaz ve kontrol işlevleri

DİKKAT

Yangın tehlikesini veya diğer hasarları önlemek için aşağıdaki önlemlere uyulmalıdır.

- Yalnızca kurşunsuz yakıt kullanın. Kurşunlu yakıt kullanılması, katalitik dönüştürücüde onarılamaz hasara neden olacaktır.
- Aracı asla çimen veya kolayca yanabilecek diğer materyaller gibi olası yangın tehlikelerinin yakınına park etmeyin.
- Motoru çok fazla rölantide bırakmayın.

Sele

Selenin açılması

1. Aracı ana standı yerleştirin.
2.  (Kapalı-Off) konumundayken, koltuğu açmak için içeri bastırmadan anahtarı saat yönünün tersine çevirin.
3. Seleyi katlayın.

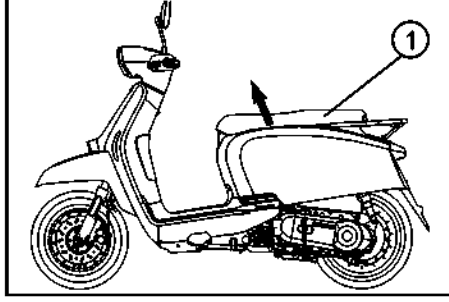

Selenin kapatılması

1. Seleyi aşağı katlayın ve ardından yerine kilitlemek için aşağı doğru bastırın.

DİKKAT

- Seleyi zorla kapattığınızda parçalar hasar görebilir.
- Sürüşten önce veya aracı park ederken selenin kilitli olduğundan emin olun.

Depo Bagaj Kutusu

Depo bagaj kutusu (1), selenin altında bulunur. Koltuk açıldığında, sigortalara ve gaz kelebeği yuvasına ulaşmak için

bagaj kutusu çıkarılabilir.

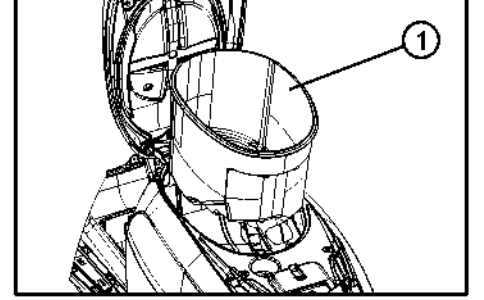

DİKKAT

Depo bagaj kutusu için 10 kg'lık yük sınırını aşmayın. Depo bagaj kutusu güneşten ve motordan dolayı ısınacağından, lütfen kutunun içine ısıya duyarlı herhangi bir şey koymayın. Depo bagaj kutusuna değerli veya kırılabilir nesnelere koymayın.

Cihaz ve kontrol işlevleri

Arka taşıyıcı

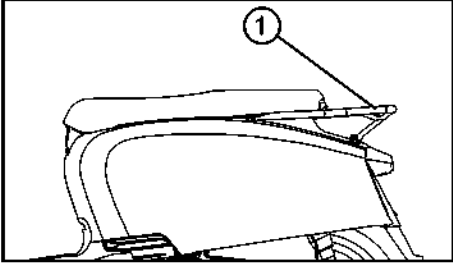

DİKKAT

Taşıyıcı için 5 kg'lık yük sınırını aşmayın.

Yan stand

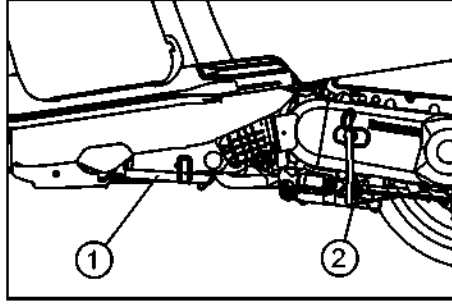

Yan stand (1) aracın sol tarafında bulunur. Yan standı dışarı kaydırmak için ayağınızla braketeye basın.

DİKKAT

- Aracınızın ayakta duracak kadar sağlam bir şekilde park edildiğinden emin olun.
- Yalnızca düz zemine park edin ve eğimli ve yumuşak zeminlerden kaçınin.
- Yan standda, bir motor durdurma anahtarı bulunur. If the stand is folded out the engine cannot be started.

Ana stand

Ana stand (2) aracın altındadır. Ana standı takmak için, ayağınızı kullanarak ana standın braketine basın ve ardından aracı standın üzerine çekin.

DİKKAT

Aracınızın ayakta duracak kadar sağlam ve devrilmeyecek şekilde park edildiğinden emin olun.

Kullanım öncesi kontroller

Bir aracın durumu, sahibinin sorumluluğundadır. Şoför, aracın durumundan emin olmak, bazı önemli parçaları kontrol ederek, aracın ciddi bir arıza/kazaya karşı korunmasını sağlamak için basit ama kapsamlı bir inceleme ile aracı kontrol gerçekleştirmelidir. Lütfen her sürüşten önce aşağıdaki noktaları dikkatlice kontrol edin.

DİKKAT

Araç her kullanıldığında kullanım öncesi kontroller yapılmalıdır. Böyle bir inceleme çok kısa sürede gerçekleştirilebilir; ve sağladığı ilave güvenlik, harcanan zamana değmekten daha fazlasıdır.

UYARI

Kullanım öncesi kontrol listesindeki herhangi bir öge düzgün çalışmıyorsa, aracı çalıştırmadan önce kontrol ettirin ve tamir ettirin. Kendiniz düzeltemezseniz, lütfen hemen tamirhaneye gidin.

Kullanım öncesi kontroller

Kullanım öncesi kontrol listesi

Kontrol noktası	Doğrulanacak
Yakıt	Tanktaki yakıt seviyesini kontrol edin. Gerekirse doldurun. Yakıt hattında sızıntı olup olmadığını kontrol edin.
Motor/Şanzıman yağı	Yağ seviyesini kontrol edin. Gerekirse, belirtilen seviyeye kadar önerilen yağı ekleyin. Yağ sızıntısı olup olmadığını kontrol edin.
Ön fren	Çalışmasını kontrol edin. Yumuşak veya süngerimsi ise, bayiinizden hidrolik sistemi boşaltmasını isteyin. Fren balatalarında aşınma olup olmadığını kontrol edin, gerekirse değiştirin. Tanktaki fren hidroliği seviyesini kontrol edin, gerekirse, belirtilen seviyeye kadar önerilen fren hidroliğini ekleyin.
Arka fren	Çalışmasını kontrol edin. Gerekirse kabloyu yağlayın. Kol boşluğunu kontrol edin. Gerekirse ayarlayın.
Gaz kelebeği	Düzgün çalıştığından emin olun. Tel boşluğunu kontrol edin. Gerekirse bayiinizden tel boşluğunu ayarlamasını ve teli ve tutma yuvasını yağlamasını isteyin.
Tekerlekler ve lastikler	Hasar olup olmadığını kontrol edin. Lastik durumunu ve dış derinliğini kontrol edin. Hava basıncını kontrol edin.
Fren kolları	Düzgün çalıştığından emin olun. Gerekirse kol pivotlarını yağlayın.
Ana stand/Yan stand	Düzgün çalıştığından emin olun. Gerekirse pivotu yağlayın.
Şasi bağlantı elemanları	Tüm somunların, cıvataların ve vidaların düzgün şekilde sıkıldığından emin olun. Gerekirse sıkın.
Göstergeler, ışıklar, sinyaller ve anahtarlar	Çalışmasını kontrol edin, gerekirse düzeltin

Kullanım ve önemli sürüş noktaları

UYARI

Aracı sürmeden önce, lütfen tüm çalıştırma kontrollerini ve işlevlerini tam olarak bildiğinizden emin olun. Tam olarak anlamadıysanız bir bayi ile görüşün.

Lütfen motoru kapalı bir alanda çalıştırmayın, egzoz gazları zehirlidir ve solunması kısa sürede bilinç kaybına ve hatta ölüme neden olabilir.

MOTORUN ÇALIŞTIRILMASI

DİKKAT

Aracı sürmeye başlamadan önce "Motor ısıtma" noktasına dikkat edin.

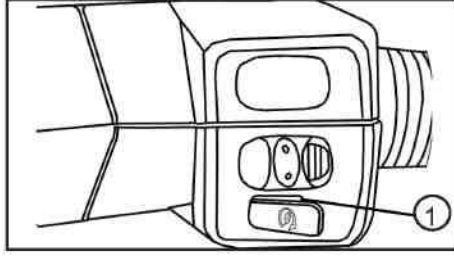

Anahtarı "ON" (Açık) konumuna getirin.

1. Sağ fren kolunu çekin, aksi takdirde araç çalışmaz.
2. Marş düğmesine (1) birkaç saniye basın.

DİKKAT

- Herhangi bir denemede motora 5 saniyeden fazla devir yaptırmayın.
- Motor, marş motorunun çalıştırılmasından hemen sonra çalışır, ardından tekrar çalıştırmayı denemeden önce birkaç saniye bekleyin. Aküyü ve marş motorunu korumak için her başlatma işlemi mümkün olduğunca kısa olmalıdır.

Yola çıkma

DİKKAT

Başlamadan önce, hasar görmesini önlemek için motoru ısıtın.

1. Arka fren kolunu sol elinizle çekerken ve taşıyıcıyı sağ elinizle tutarken, aracı ana standdan itin.
2. Selenin yanına oturun ve ardından dikiz aynalarını ayarlayın.
3. Dönüş sinyalini gitmek istediğiniz yöne çevirin.
4. Karşıdan gelen trafiği kontrol edin ve kalkış yapmak için gaz kolunu (sağda) yavaşça çevirin.
5. Dönüş sinyalini kapatın.

Kullanım ve önemli sürüş noktaları

Hızlanma/Hız düşürme

Hız, gazı açıp kapatarak ayarlanabilir. Hızı artırmak için, gaz kolunu (a) yönüne çevirin. Hızı azaltmak için gaz kolunu (b) yönüne çevirin.

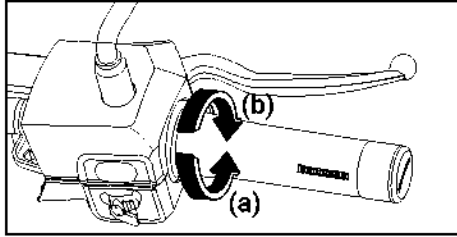

Frenleme

- Gazı tamamen kapatın.
- Basıncı kademeli olarak artırırken hem ön hem de arka frenleri aynı anda tutun.

UYARI

- **Sert veya ani fren yapmaktan kaçının, aksi takdirde araç kayabilir.**
- **Demiryolu geçitleri, tramvay rayları, yol şantiyelerindeki demir plakalar ve rögar kapakları ıslandığında son derece kaygan hale gelir. Bu nedenle, bu tür alanlara yaklaşırken yavaşlayın ve dikkatli bir şekilde geçin.**
- **Islak yolda fren yapmanın çok daha zor olduğunu unutmayın.**
- **Yokuş aşağı fren yapmak çok zor olabileceğinden yokuş aşağı yavaş sürün.**

Ön

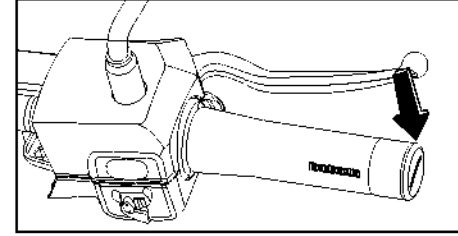

Arka

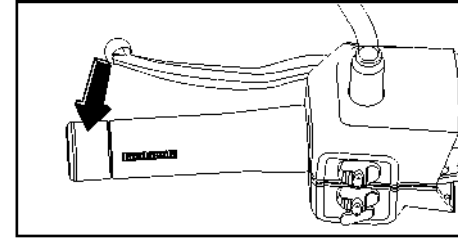

Kullanım ve önemli sürüş noktaları

Park etme

Park ederken motoru durdurun ve ardından anahtarı ana şalterden çıkarın.

UYARI

Motor ve egzoz sistemi çok ısınabileceğinden, yayaların veya çocukların onlara dokunma ihtimalinin düşük olduğu bir yere park edin. Eğimli bir yere veya yumuşak bir zemine park etmeyin, aksi takdirde araç devrilebilir.

Motor ısıtma

Motor yeni olduğu için ilk 1.000 km'de fazla yük bindirmeyin. Motordaki çeşitli parçalar aşınır ve kendilerini doğru çalışma boşluklarına göre parlatır. Bu süre zarfında, uzun süreli tam gaz çalışma veya motorun aşırı ısınmasına neden olabilecek herhangi bir durumdan kaçınılmalıdır.

DİKKAT

Motor ısıtma döneminde herhangi bir motor arızası meydana gelirse, aracı derhal bir bayiye kontrol ettirin.

Periyodik bakım ve küçük onarım

DİKKAT

Aracın güvenliği ve çoğu durumu, doğru bakımı, periyodik muayeneyi, ayarlamayı ve yağlamayı nasıl yaptığınıza bağlıdır. Aşağıda sonraki sayfalarda kullanıcının bu tür becerileri kazanmasına yardımcı olacak içerikler bulunmaktadır.

UYARI

Emisyon kontrol cihazlarının ve sistemlerinin bakımı, değiştirilmesi veya onarımı, sertifikalı ve yerel kanun düzenlemelerine uyması gereken herhangi bir tamir atölyesi veya şahıs tarafından yapılabilir. Bakım işine aşına değilseniz, bunu bir bayiye yaptırın.

Araç kiti

Araç kiti (1) arka depo bagaj kutusunun içindedir.

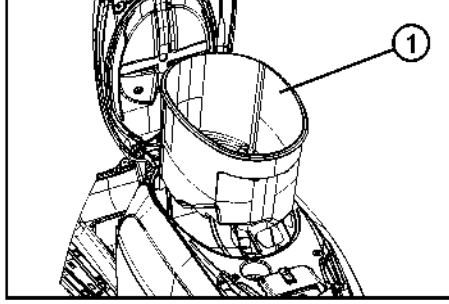

Bu kılavuzda yer alan servis bilgileri ve kullanıcı araç kitinde sağlanan araçlar, önleyici bakım ve küçük onarımlar konusunda size yardımcı olmayı amaçlamaktadır. Bununla birlikte, belirli bakım çalışmalarını doğru şekilde gerçekleştirmek için tork anahtarları gibi ek aletler gerekebilir.

DİKKAT

Belli bir iş için gerekli araçlara veya deneyime sahip değilseniz, bunu bir bayiye yaptırın.

UYARI

Üretici tarafından onaylanmayan modifikasyonlar performans kaybına, aşırı emisyonlara neden olabilir ve aracı kullanım için güvensiz hale getirebilir. Herhangi bir değişiklik yapmadan önce bir bayi ile görüşün. Üreticinin izni olmadan yapılan değişiklikler garantinin geçersiz olmasına neden olur.

Akü kapağı

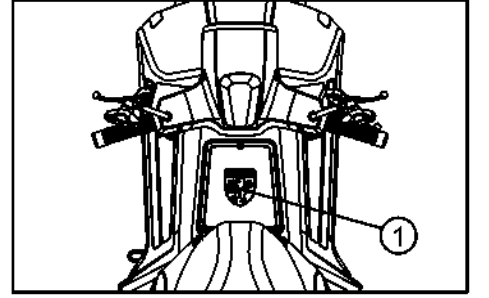

Bu bölümde açıklanan bazı bakım işlerini gerçekleştirmek için kapağın (1) çıkartılması gerekir.

Periyodik bakım ve küçük onarım

Kapağını çıkarın.

Vidaları ve ardından kapağı çıkarın.

Kapağın takılması

Kapağı orijinal konumuna yerleştirin ve ardından vidaları takın.

Buji

Buji, kontrol edilmesi kolay olan önemli bir motor parçasıdır. Isı ve birikintiler herhangi bir bujinin yavaş yavaş aşınmasına neden olacağından, buji çıkarılmalı ve periyodik bakım ve yağlama çizelgesine göre kontrol edilmelidir. Ayrıca bujinin durumu motorun durumunu ortaya çıkarabilir.

Buji kontrolü

1. Kapağı çıkartın.
2. Buji kapağını çıkartın.
3. Alet kitinde bulunan

buji anahtarı ile bujiyi gösterildiği gibi çıkartın.

4. Bujinin merkez elektrotu etrafındaki porselen izolatörün (1) orta ila açık ten rengi olup olmadığını kontrol edin (araç normal sürüldüğünde olan ideal renk).

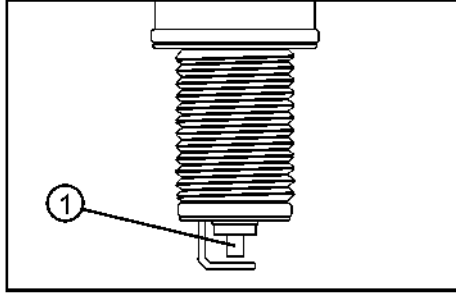

DİKKAT

Buji belirgin şekilde farklı bir renkteyse, motor yanlış çalışıyor olabilir. Bu tür sorunları kendiniz teşhis etmeye çalışmayın. Bunun yerine aracı kontrol etmesi için bayiye götürün.

5. Bujiyi elektrot korozyonu ve aşırı karbon veya diğer tortular açısından kontrol edin ve gerekirse değiştirin.

Belirtilen buji:
NGK CR6HSA

UYARI

Lütfen başka hiçbir buji modeline izin verilmediğini unutmayın. Farklı bir buji modelinin kullanılması, anında motor hasarına neden olabilir.

6. Buji boşluğunu bir tel kalınlık ölçer ile ölçün ve gerekirse boşluğu teknik özelliklere göre ayarlayın. Buji contasının yüzeyini ve eşleşme yüzeyini temizleyin ve ardından buji dişlerindeki kiri silin.
7. Bujiyi buji anahtarıyla takın ve ardından belirtilen torkla sıkın.

Periyodik bakım ve küçük onarım

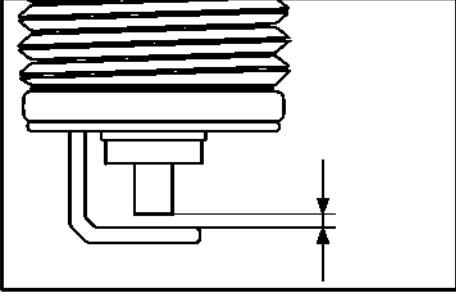

Buji boşluğu: 0,6 - 0,7 mm

UYARI

Lütfen bujiyi takarken maksimum torka dikkat edin.
Bunu kontrol etme imkanınız yoksa, bujinin kontrolünü bayiye bırakmalısınız.

Sıkma torku: 10 Nm

Motor yağı

UYARI

Her yakıt dolumunda motor yağının kontrol edilmesi tavsiye edilir.

1. Motoru çalıştırın ve bir kaç dakika ısıtın. Motor ısındıktan sonra kontağı kapatın ve kontrol etmeden önce bir dakika soğumasını bekleyin.
2. Ana standı açın ve temizlemek için yağ seviye göstergesini (1) çıkarın.
3. Yağ seviye göstergesini (1) tekrar takın, vidalamayın. Yağ seviye göstergesini (1) çıkarın ve kontrol edin, yağ seviyesi üst (2) ve alt (3) sınırlar arasında olmalıdır.

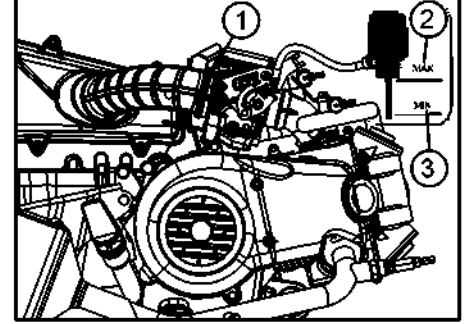

DİKKAT

Aracı sürmeden önce yağ seviye göstergesinin doğru şekilde takıldığından emin olun.

Motor yağı kapasitesi:
yağ değişiminde 700 ml

Viskozite: SAE 10W-30

Periyodik bakım ve küçük onarım

Son şanzıman yağı

Her sürüşten önce son şanzıman kutusu (1) yağ sızıntısı açısından kontrol edilmelidir. Herhangi bir sızıntı bulunursa, aracı bir bayiye kontrol ettirin ve tamir ettirin. Ek olarak, son şanzıman yağı periyodik bakım ve yağlama çizelgesinde belirtilen aralıklarla değiştirilmelidir.

DİKKAT

Araç garanti süresi içinde olduğu sürece bayi dişli yağını değiştirmekten sorumludur.

Son şanzıman yağı değişimi

1. Motoru çalıştırın, aracı birkaç dakika sürerek son şanzıman yağını ısıtın ve ardından motoru durdurun.
2. Aracı ana standı yerleştirin.
3. Kullanılmış yağı toplamak için son şanzıman kutusunun altına bir yağ kabı yerleştirin.
4. Son şanzıman kutusundaki yağı boşaltmak için yağ doldurma kapağını (1) ve tahliye civatasını (2) çıkarın.

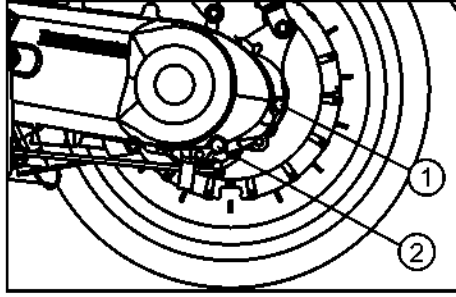

5. Son şanzıman yağı tahliye civatasını takın ve ardından belirtilen torkla sıkın.

Sıkma torku: 10-15 Nm

6. İstenilen miktarda önerilen son şanzıman yağını ekleyin ve ardından yağ doldurma kapağını takıp sıkın.

Şanzıman yağı kapasitesi: yağ değişiminde 90 ml

Viskozite: SAE 85W-90

UYARI

Son şanzıman kutusuna hiçbir yabancı maddenin girmediğinden emin olun. Lastik veya tekerleğe yağ bulaşmadığından emin olun.

7. Son şanzıman kutusunda yağ sızıntısı olup olmadığını kontrol edin. Yağ sızıntısı varsa lütfen bayiinizle iletişime geçin.

Periyodik bakım ve küçük onarım

Hava filtresi

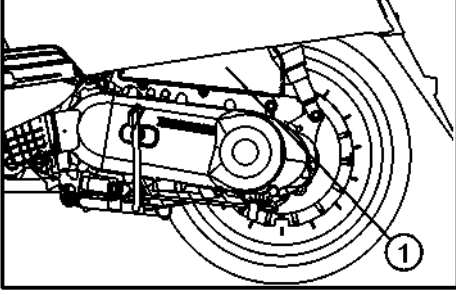

Hava filtresi bakım programına göre değiştirilmelidir. Olağandışı ıslak veya tozlu alanlarda araç kullanıyorsanız, hava filtresini daha sık değiştirin.

Hava filtresinin değiştirilmesi

1. Hava filtresi kutusunu (1) çıkarın.
2. Hava filtresini dışarı çekin.
3. Filtreyi yenisiyle değiştirin ya da temizleyin.
4. Hava sızdırmaz bir yüzey sağlamak için hava filtresi kutusu ve hava filtresi kutu kapağının eşleşen yüzeylerini hafifçe gresle kaplayın.
5. Hava filtresini takın.

6. Vidaları takarak hava filtresi kutu kapağını takın.

DİKKAT

- Hava filtresi elemanının hava filtresi kutusuna düzgün şekilde oturduğundan emin olun.
- Motor asla hava filtresi elemanı takılı olmadan çalıştırılmamalıdır, aksi takdirde piston ve/veya silindir aşırı derecede aşınabilir.

ECU

ECU, motorun ve çok karmaşık ayar gerektiren emisyon kontrol sisteminin önemli bir parçasıdır. Bu nedenle, ECU ayarlamaları gerekli mesleki bilgi ve deneyime sahip bayiye bırakılmalıdır.

Gaz teli boşluğu

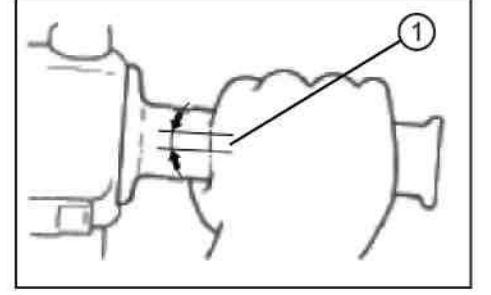

Gaz teli boşluğu (1), gaz kolunda 2 ~ 6 mm olmalıdır.

DİKKAT

Gaz telinin boşluğunu periyodik olarak kontrol edin ve gerekirse bir bayiye ayarlatın.

Lastikler

Aracınızın performansını, dayanıklılığını ve güvenli çalışmasını en üst düzeye çıkarmak için, lastiklerle ilgili belirtilen aşağıdaki noktalara dikkat edin.

Periyodik bakım ve küçük onarım

Lastik hava basıncı

Her sürüşten önce lastik hava basıncı kontrol edilmeli ve gerekirse ayarlanmalıdır.

UYARI

Lastik hava basıncı, lastikler soğukken kontrol edilmeli ve ayarlanmalıdır (yani, lastiklerin sıcaklığı ortam sıcaklığına eşit olduğunda). Lastik hava basıncı, sürüş koşullarına göre ayarlanmalıdır. Buna aşına değilseniz, lütfen bir bayiden yardım isteyin.

Lastik hava basıncı

Ön: 1,75 bar
Arka: 2,0 bar

UYARI

Aracınızı aşırı yüklemeyin, çünkü bu durum lastik üzerindeki basıncı, freni, direksiyonu orijinal tasarımından daha fazla artıracak gibi hasara ve hatta kazaya neden olabilir.

Aracınızın yükünün ve ağırlığının belirlenmesi, kendi güvenliğiniz ve aracın performansı için çok önemlidir. Kargonuzu sadece aracın üzerine yükleyin ve en ağır kargoyu aracın ortasına koyun, ardından ağırlığı bir yandan diğer yana eşit olarak dağıtın. Bu, yüklemeyen sonra iyi bir yönlendirme sağlamalıdır.

Maksimum yük*: 150 kg
*Sürücü, yolcu, kargo ve aksesuarların toplam ağırlığı

Lastik kontrolü

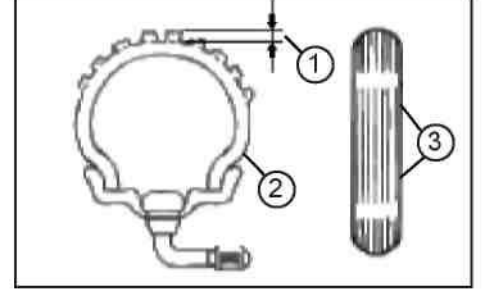

1. Lastik diş derinliği
2. Lastik yan duvarı
3. Lastik aşınma göstergesi

UYARI

Lastikler her sürüşten önce kontrol edilmelidir. Bir lastiğin sırtında çapraz çizgiler görünüyorsa (minimum diş derinliği), lastiğin içinde bir çivi veya cam parçası varsa veya yan duvar çatlamışsa, lastiği derhal bir bayide değiştirin.

Periyodik bakım ve küçük onarım

DİKKAT

Dişli derinliği ülkeden ülkeye değişebilir. Yerel düzenlemelere dikkat edin. Burada listelenen değerler teknik değerlerdir ve bölgenizin yasal değerlerinden farklı olabilir.

Minimum lastik diş derinliği:

Ön ve arka: Min. 1,6 mm

UYARI

Aşınmış lastiklerle sürüş yapmak yasa dışıdır, dengeyi azaltır ve aracın kontrolünü kaybetmenize neden olabilir. Aşınmış veya hasarlı lastikleri derhal bayinize değiştirin.

Tekerlek/Jant Ölçüleri

Ön

Jant: 3,0 x 12

Lastikler: 110/70-12

Arka

Jant: 3,5 x 12

Lastikler: 120/70-12

Lastik türü: Tüpsüz

Jantlar

Motosiklet performansını, dayanıklılığını ve güvenli çalışmasını en üst düzeye çıkarmak için, tekerleklerle ilgili belirtilen aşağıdaki noktalara dikkat edin.

- Her sürüşten önce jantlarda çatlak, bükülme veya eğrilik olup olmadığı kontrol edilmelidir. Herhangi bir sızıntı bulunursa, aracı bir bayiye kontrol ettirin ve tamir ettirin. Tekerleğin en küçük onarımını bile kendiniz yapmaya kalkışmayın. Deforme olmuş ya da çatlamış tekerlekler değiştirilmelidir.
- Lastik veya tekerlek her değiştirildiğinde tekerlek balanslı olmalıdır. Dengesiz bir tekerlek, zayıf performansa, olumsuz kullanım özelliklerine ve lastik ömrünün kışalmasına neden olabilir.
- Bir lastiği değiştirdikten sonra orta hızda sürün, çünkü optimum özelliklerini geliştirmesi için lastik yüzeyinin önce "alışması" gerekir.

Periyodik bakım ve küçük onarım

Fren kolu boşluğu

Ön fren

DİKKAT

Fren kolu ucunda boşluk olmamalıdır. Boşluk varsa, bir bayiye fren sistemini kontrol ettirin.

UYARI

Fren kolundaki yumuşak veya süngerimsi bir his, hidrolik sistemde hava olduğunu gösterebilir. Hidrolik sistemde hava varsa, motosikleti çalıştırmadan önce bayiinize sistemin havasını Hidrolik sistemdeki hava frenleme performansını azaltır ve bu da kontrol kaybına ve kazaya neden olabilir.

Arka fren

Ön fren kolunun aksine, arka fren kolunun yaklaşık 10 mm boşluğu olması gerekir. Arka fren kablo ile çalıştırılır. Boşluk yoksa, fren pabuçları fren kampanasında kalıcı olarak sürükleniyor olabilir.

Fren kolu boşluğunu periyodik olarak kontrol edin ve gerekirse bayiniz tarafından ayarlanmasına izin verin.

Fren balataları

Fren balataları - Ön

Periyodik bakım ve yağlama çizelgesinde belirtilen aralıklarla fren balatalarında aşınma olup olmadığı kontrol edilmelidir.

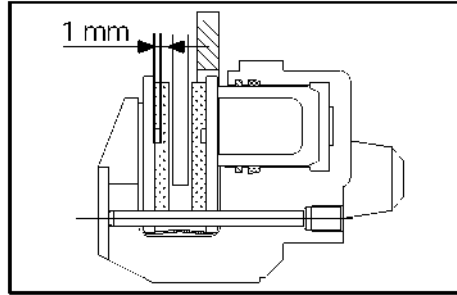

Her fren balatasında, freni sökmek zorunda kalmadan fren balatasının aşınmasını kontrol etmenize olanak tanıyan bir aşınma göstergesi ve bir çentik bulunur. Fren balatasının

aşınmasını kontrol etmek için, freni kullanırken aşınma göstergelerinin yerlerini kontrol edin. Fren balatası, aşınma göstergesi neredeyse fren diskine değecek kadar aşınmışsa, bir bayiye fren balatalarını set olarak değiştirin.

Fren pabuçları - Arka

Sürüşten önce daima fren kolunu kontrol edin ve ayarlayın. Freni kontrol etmek için ayarlanabilir somunun konumunu kontrol edin. Somun pozisyonu sonuna kadar ulaşırsa, bir bayiye fren pabuçlarını set olarak değiştirin.

Fren sıvısı

UYARI

Yetersiz fren hidroliği, havanın fren sistemine girmesine izin vererek muhtemelen etkisiz hale gelmesine neden olabilir. Sürüşten önce fren sıvısının minimum seviye işaretinin (1) üzerinde olup olmadığını kontrol edin ve gerekirse yeniden doldurun.

Periyodik bakım ve küçük onarım

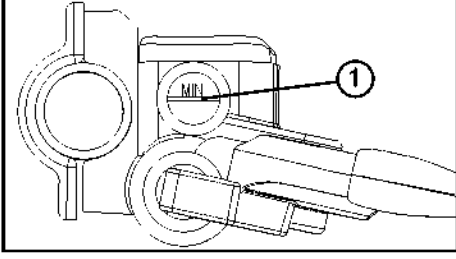

- Düşük konumlu fren hidroliği seviyesi, aşınmış fren balatalarının ve/veya fren sistemi sızıntısının göstergesi olabilir.
- Fren hidroliği seviyesi düşükse, fren balatalarında aşınma ve fren sisteminde sızıntı olup olmadığını kontrol ettiğinizden emin olun.
- Sıvı seviyesini kontrol ederken, gidonu çevirerek ana silindirin üst kısmının düz olduğundan emin olun.
- Yalnızca önerilen kalitede fren hidroliği kullanın, aksi takdirde lastik contalar bozulabilir ve sızıntıya ve zayıf fren performansına neden olabilir.

DOT 4 fren sıvısı
(Sadece açılmamış kutudan fren hidroliği kullanın)

Aynı tip fren hidroliği ile yeniden doldurun. Sıvıların karıştırılması, zararlı bir kimyasal reaksiyona neden olabilir ve zayıf fren performansına yol açabilir. Yeniden doldururken ana silindire su girmemesine dikkat edin. Su, sıvının kaynama noktasını önemli ölçüde düşürür ve buhar tamponuna neden olabilir. Fren hidroliği boyalı yüzeylere veya plastik parçalara zarar verebilir. Dökülen sıvıyı her zaman hemen temizleyin. Fren balataları aşındıkça, fren hidroliği seviyesinin kademeli olarak düşmesi normaldir. Bununla birlikte, fren hidroliği seviyesi aniden düşerse, bir bayiye kontrol ettirin.

Fren hidroliğinin değiştirilmesi

UYARI

Periyodik bakım ve yağlama tablosundan sonra NOT'ta belirtilen aralıklarla bir bayiye fren sıvısını değiştirin.

Teller

Her sürüşten önce tüm kontrol tellerinin çalışması ve tellerin durumu kontrol edilmeli ve gerekirse teller ve tel uçları yağlanmalıdır. Bir tel hasarlıysa veya düzgün hareket etmiyorsa, bir bayiye kontrol ettirin veya değiştirin.

UYARI

Tellerin dış mahfazasının hasar görmesi, iç paslanmaya neden olabilir ve tel hareketinde parazite neden olabilir. Güvenli olmayan koşulları önlemek için hasarlı telleri mümkün olan en kısa sürede değiştirin.

Periyodik bakım ve küçük onarım

Gaz kelebeği ve teli

Her sürüşten önce gaz kolunun çalışması kontrol edilmelidir. Ayrıca periyodik bakım çizelgesinde belirtilen aralıklarla tel yağlanmalıdır.

Fren kollarının yağlanması

Ön ve arka fren kollarının dönme noktaları, periyodik bakım ve yağlama çizelgesinde belirtilen aralıklarla yağlanmalıdır.

Ön fren kolu

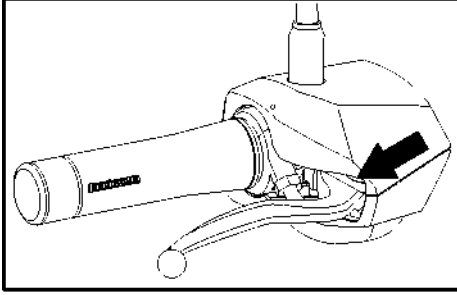

Sol fren kolu

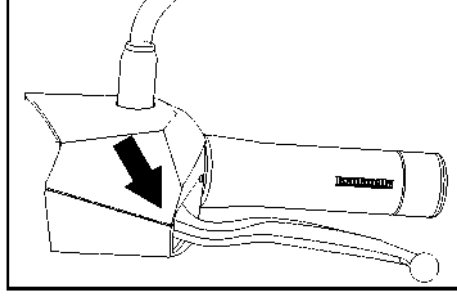

Ana stand/Yan stand

DİKKAT

Her sürüşten önce ana (1) ve yan (2) standın çalışması kontrol edilmeli ve gerekirse miller ve metalden metale temas yüzeyleri yağlanmalıdır.

UYARI

Standlardan biri düzgün bir şekilde yukarı ve aşağı hareket etmezse, bir bayi tarafından kontrol ettirin veya tamir ettirin. Yan standda, bir motor durdurma anahtarı bulunur. Stand katlanırsa

motor çalıştırmaz.

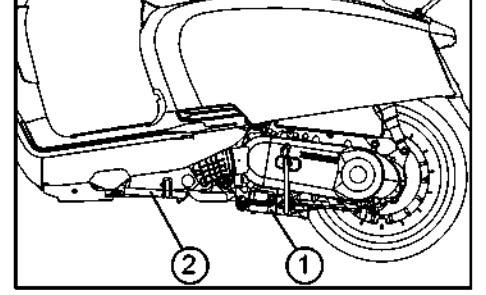

Ön çatal

Ön çatalın durumu ve çalışması, periyodik bakım ve yağlama çizelgesinde belirtilen aralıklarla aşağıdaki şekilde kontrol edilmelidir.

UYARI

Düşme tehlikesi olmaması için motosikleti emniyetli bir şekilde destekleyin.

1. Aracı, ana stant üzerindeki yağlı bir yüzeye yerleştirin.
2. İç borularda çizik, hasar ve yağ sızıntısı olup olmadığını kontrol edin.

Periyodik bakım ve küçük onarım

3. Ana stand üzerinde değilken, ön freni tutun ve süspansiyonun serbestçe çalıştığını doğrulamak için gidonu birkaç kez sert bir şekilde aşağı doğru itin.

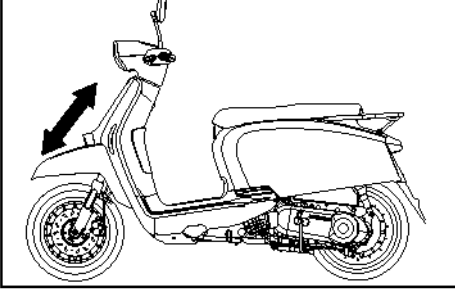

UYARI

- Çatal hasar görürse, lütfen bayinize başvurun.
- Teleskopik çatala temizlik maddeleri uygularsanız, lastiklerle veya frenlerle temas etmediklerinden emin olun. Bu durum ciddi kazalara neden olabilir.

Gidon

UYARI

Aşınmış veya gevşek direksiyon yatakları tehlikeye neden olabilir. Bu nedenle, periyodik bakım ve yağlama çizelgesinde belirtilen aralıklarla direksiyonun çalışması aşağıdaki şekilde kontrol edilmelidir.

1. Ön tekerleği yerden kaldırmak için aracı orta standa/uygun motosiklet standına yerleştirin.
2. Ön çatal ayaklarının alt uçlarını tutun ve ileri ve geri hareket ettirmeye çalışın.
3. Herhangi bir boşluk hissedilirse, bir bayiye direksiyonu kontrol ettirin veya tamir ettirin.

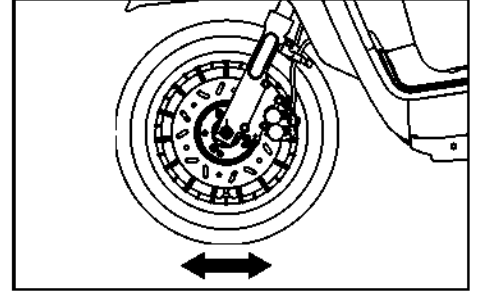

Tekerlek rulmanları

Ön ve arka tekerlek rulmanları, periyodik bakım ve yağlama çizelgesinde belirtilen aralıklarla kontrol edilmelidir.

DİKKAT

Tekerlek göbeğinde boşluk varsa veya tekerlek düzgün bir şekilde dönmüyorsa, tekerlek yataklarını bir bayiye kontrol ettirin.

Periyodik bakım ve küçük onarım

Akü

Bu modelde, bakım gerektirmeyen bir akü kullanılmıştır. Elektroliti kontrol etmeye veya damıtılmış su eklemeye gerek yoktur.

UYARI

- Akü havalandırma contasını çıkarmayın, bu tehlikeli olabilir ve akü kalıcı olarak hasar görebilir.
- Akü asidi zehirlidir ve tehlikelidir, sülfürik asit içerir ve tehlikeli yanıklara yol açar.
- Deri, göz ve giysi temasından kaçınınız. Akünün yakınında çalışırken her zaman gözlerinizi koruyunuz.
- Akü asidiyle temas halinde derhal İLK YARDIM yapınız.
- Akü asidiyle cilt veya göz teması halinde, etkilenen bölgeleri bol su ile yıkayınız.
- Yanlışlıkla herhangi bir akü asidini yutarsanız, bol miktarda su için. Her durumda mümkün olduğunca çabuk şekilde bir doktora görününüz.

- Aküler patlayıcı hidrojen gazı üretir. Açık alevleri, sigara içilen malzemeleri bataryadan uzak tutun ve bir bataryayı iç mekanda şarj ederken yeterli havalandırma sağlandığından emin olun.
- BUNU VE TÜM AKÜLERİ ÇOCUKLARIN ERİŞEMEYECEĞİ YERLERDE SAKLAYIN.

Aküyü şarj etme

Akü boşalmış gibi görünüyorsa, mümkün olan en kısa sürede bir bayiye şarj ettirin. Araç isteğe bağlı elektrikli aksesuarlarla donatılmışsa akünün daha hızlı boşalacağını unutmayınız.

Akünün saklanması

- Araç bir aydan fazla kullanılmıyorsa, aküyü çıkarın, tamamen şarj edin ve ardından serin ve kuru bir yere koyunuz.
- Akü iki aydan uzun süre saklanıyorsa, en az ayda bir kontrol edin ve gerekirse tam olarak şarj edin.

Kurulumdan önce aküyü tamamen şarj edin. Kurulumdan sonra, akü kablolarının akü terminallerine düzgün şekilde bağlandığından emin olun.

UYARI

Akü kullanımına aşina değilseniz lütfen bayinizle iletişime geçiniz.

DİKKAT

Aküyü her zaman şarjlı tutunuz. Boşalmış bir akünün kullanılması kalıcı akü hasarına neden olabilir.

Akünün temizlenmesi

Akü, bakım gerektirmeyen bir tip olmasına rağmen, yine de temizlenmesi gerekir:

- Marşı kapatınız
- Akü kapağını çıkarınız.
- Artı ve sonra eksi kabloyu eküden çıkarınız.
- Terminalleri kir ve korozyondan temizleyiniz.
- Kabloları tekrar takmadan önce terminallere biraz gres sürünüz.
- Önce negatif kabloyu ve ardından pozitif kabloyu takınız.

Periyodik bakım ve küçük onarım

Sigortalar

Sigorta yuvası (1), depo bagaj kutusunun altında bulunur.

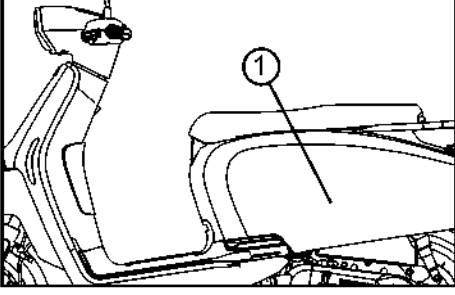

Sigorta değişimi

1. Anahtarı "KAPALI-OFF" konuma getirin ve tüm elektrik devrelerini kapatın.
2. Seleyi açın ve depo bagaj kutusunu çıkarın.
3. Yanan sigortayı çıkarın ve ardından belirtilen amperajda yeni bir sigorta takın.

UYARI

Elektrik sisteminde aşırı hasara ve muhtemelen yangına neden olmamak için, önerilenden daha yüksek amper değerine sahip bir sigorta kullanmayın.

4. Cihazların çalışıp çalışmadığını kontrol etmek için anahtarı  konumuna çevirin ve elektrik devrelerini açın.
5. Sigorta hemen tekrar atarsa, bir bayiye elektrik sistemini kontrol ettirin.

Sigorta	Devre
20 A	Akü
15 A	EFI & ana şalter
10 A	Güç rölesi
10 A	Tüm ışıklar

Aydınlatma

Bu araçtaki tüm ışıklar LED ile donatılmıştır. Bir ışık hasarlıysa, değiştirmek için bayinizle iletişime geçin.

FAR IŞIĞININ AYARLANMASI

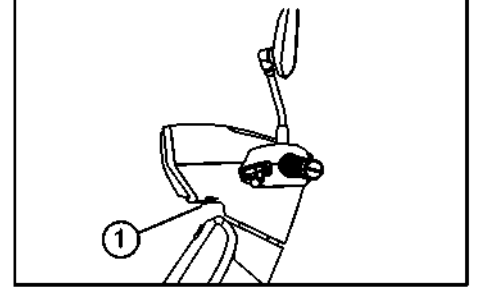

Far huzmesi ayarlanabilir. Farın altındaki vidayı sökün ve ayarlayın. Ayarladıktan sonra tekrar sıkın.

Sorun giderme

Tüm Lambretta'larımız fabrikadan sevk edilmeden önce kapsamlı bir inceleme yapılsa da operasyon sırasında sıkıntı yaşanabilir. Örneğin yakıt, sıkıştırma veya ateşleme sistemindeki herhangi bir sorun, zayıf çalıştırma kabiliyetine ve güç kaybına neden olabilir.

Aşağıdaki sorun giderme tablosu, bu hayati sistemleri kendi başınıza kontrol etmek için hızlı ve kolay bir prosedürü temsil etmektedir. Bununla birlikte, aracınız herhangi bir onarım gerektirdiğinde, kalifiye teknisyenlerin araca doğru şekilde bakım yapması için gerekli aletlere, deneyime ve bilgi birikimine sahip olan bayinize danışın.

Yalnızca orijinal yedek parçalar kullanın. İmitasyon parçalar parça gibi görünebilir, ancak genellikle yetersizdirler ve daha kısa ömürleri vardır ve daha da pahalı onarımlara yol açabilir.

UYARI

Yakıt sistemini kontrol ederken veya üzerinde çalışırken açık alevden uzak tutun ve sigara içmeyin.

Sorun giderme tablosu

Arıza	Nedenleri	Yapılacaklar
Elektrikli marş düğmesine basıldığında motor çalışmıyor	Akü boşalmıştır	Akü şarj etme Akü şarjını kontrol edin Jeneratörün düzgün şekilde çalışıp çalışmadığını kontrol edin
	Sigorta yanmıştır	Sigortaları kontrol edin
	Marş rölesi arızalıdır	Marş rölesini kontrol edin
	Marş motoru arızalıdır	Marş motorunu kontrol edin
Motor açılıyor ama çalışmıyor veya hız kaybediyor	Sigorta yanmıştır	Sigortaları kontrol edin
	Rölanti hızı doğru ayarlanmadı	Arızayı belirlemek için bayinizle iletişime geçin
	Buji kirlenmiş	Bujiyi temizleyin
	Ateşleme sisteminde arıza	Ateşleme sistemini kontrol edin

Sorun giderme

Arıza	Nedenleri	Yapılacaklar
Motor açılıyor ama çalışmıyor veya hız kaybediyor	Kablo demeti aşınmış	Kablo demetini kontrol edin
	Bujide kontak problemi	Kablo demetinin bujilerini kontrol edin
	Depoda yakıt yok	Yakıt doldurun
	Yakıt pompasında sorun var	Yakıt pompasını kontrol edin
	Yakıt sızıntısı	Yakıt devresini kontrol edin
Motor gücü zayıf	Hava filtresi kirlenmiş	Hava filtresini temizleyin
	Yakıt sisteminde arıza	Yakıt sistemini kontrol edin
	Ateşleme sisteminde sorun	Ateşleme sistemini kontrol edin, bayinizle iletişime geçin
	Valf boşluğu çok az	Valf boşluğunu ayarlaması için bayinizle iletişime geçin
Motor aşırı ısınıyor	Daha yüksek motor devrinde uzun çalışma süresi ancak düşük ya da sıfır sürüş hızı	Motorun soğumasına izin verin, özellikle şehir trafiğinde bu tür sürüş davranışlarından kaçının
Çok fazla yağ tüketimi	Motor yağ seviyesi çok fazla	Yağ sistemini belirtilen yağ seviyesine kadar boşaltın
	Silindir/Piston aşınmış	Silindiri/pistonu değiştirmesi için bayinizle iletişime geçin
	Motor havalandırması düzgün çalışmıyor	Motor havalandırma sistemini kontrol edin
Motor ışığı yanıyor	Yakıt enjeksiyon/elektrik sisteminde arıza	Arızayı belirlemek için bayinizle iletişime geçin

Temizleyin ve kaldırın

Aracın temizlenmesi

Aracın düzgün ve uygun bir şekilde temizlenmesi onu göz alıcı kılacak, ömrünü uzatacak ve performansı optimize edecektir.

Temizlikten önce

1. Motorun/susturucunun soğumasını bekleyin. İçine su girmesini önlemek için susturucu çıkışını plastik bir torba ile kapatın.
2. İçine su girmemesi için tüm başlıkları, kapakları ve elektrik konektörlerini kapatın.

DİKKAT

- Asit bazlı temizleyiciler kullanmayın. Ürünlerin inatçı lekeler için kullanılması gerekiyorsa, bunları titizlikle seçerek kullanın, hemen kurulayın ve ardından bir korozyon koruyucu spreyci uygulayın.
- Her zaman üreticinin bakım ve temizlik maddeleriyle ilgili talimatlarını izleyin.
- Hasarı önlemek için aracın hassas bileşenlerine sadece su ve yumuşak

deterjanlar veya bayiden alınan özel temizleyicileri kullanın. Plastik parçaları yumuşak, kuru bir bez veya süngerle kurulayın.

- Özellikle plastik parçaları, boyayı, far camını yakıt, pas sökücü, fren temizleyici veya benzeri sert kimyasallardan koruyun. Bu tür maddelerin kullanılması arızaya, hasara neden olabilir ve güvenliği etkileyebilir.
- Yüksek basınçlı yıkayıcı veya buharlı temizleyici kullanmayın. Bu, suyun yataklara, konektörler veya anahtarlar gibi elektrikli bileşenlere, aydınlatmaya, havalandırma hortumlarına, fren pabuçlarına ve fren balatalarına girmesine veya hasara veya contalara, boyaya ve diğer yüzeylere sızmasına neden olabilir.

Normal kullanım sonrası temizlik

Kiri ılık su, hafif bir deterjan ve yumuşak, temiz bir süngerle temizleyin ve ardından temiz suyla iyice durulayın. Ulaşılması zor alanlar için bir diş fırçası veya şişe fırçası kullanın.

Temizleyin ve kaldırın

Yağmurda, deniz kenarında veya tuzlu yollarda kullanımdan sonra temizlik

DİKKAT

Deniz tuzu veya kış aylarında yollara püskürtülen tuz, suyla birlikte son derece aşındırıcı olduğu için, her kullanımdan sonra aşağıdaki adımları uygulayın.

- Motor/egzoz soğuyana kadar bekleyin.
- Aracı ılık su ve yumuşak bir deterjanla temizleyin.
- Tuzun aşındırıcı etkisini artıracığından, sıcak su kullanmayın.
- Korozyonu önlemek için krom ve nikel kaplama dahil tüm metal yüzeylere bir korozyon koruyucu sprey uygulayın.

Temizlikten sonra

- Aracı kurulayın.
- Paslanmayı önlemek için, üreticinin talimatlarına göre uygun bir bakım kullanmanızı öneririz.
- Tüm boyalı yüzeyleri parafinleyin.

UYARI

- Frenlerde veya lastiklerde yağ veya parafin olmadığından emin olun.
- Gerekirse, fren disklerini ve fren balatalarını normal bir fren temizleyici ile temizleyin ve lastikleri ılık su ve hafif bir deterjanla yıkayın.
- Aracı çalıştırmadan önce, fren performansını ve lastikleri test edin.

Saklama

Kısa süreli (birkaç gün)

- Aracınızı her zaman serin ve kuru bir yerde saklayın ve gerekirse bir araç örtüsü ile toza karşı koruyun.

UYARI

Lütfen mümkünse aracı iyi havalandırılan ve kuru havası olan bir alanda saklayın. Islak nemli bir yer paslanmaya neden olur.

Temizleyin ve kaldırın

Uzun süreli (bir kaç hafta)

- Aracın temizlenmesi
- Yakıt deposunu tamamen doldurun veya gerekirse yakıt deposunu paslanmaya ve yakıtı bozulmaya karşı korumak için bir yakıt koruyucu ekleyin.

Silindirler, piston halkaları vb. paslanmasını önlemek için aşağıdaki adımları izleyin.

- Buji kapağı ve bujiyi çıkarın.
- Buji deliğine bir çay kaşığı motor yağı koyun.
- Silindiri yağlamak için Elektro marşa birkaç kez kısa bir süre basın. (Yalnızca kısa süreyle!)
- Bujiyi ve buji kapağını geri takın.

UYARI

- Bu aktivite sırasında bujinin araçtaki metal parçalarla temas etmediğinden emin olun. Tüm telleri, kolların dönme noktalarını, ayaklıkları ve destek çubuğunu tarif edildiği gibi yağlayın.
- Lastik basıncını kontrol edip düzeltin ve iki tekerleğin hiçbir yerde olmayacak şekilde aracı kaldırın. Bu mümkün değilse, sürekli aynı alanda durmamaları için tekerlekleri her ay biraz daha döndürün (Stand hasarı).
- Nem girmesini önlemek için egzozun üzerine plastik bir torba geçirin. Aküyü çıkarın ve anlatıldığı gibi şarj edin. Aküyü serin ve kuru bir yerde saklayın ve 2 ayda bir şarj edin. Aküyü aşırı soğuk veya sıcak yerlerde saklamayın. (0 °C'nin altında ya da 30 °C'nin üstünde).

DİKKAT

Saklamadan önce daima gerekli onarımları yapın.

Özellikler

Mm olarak boyutlar

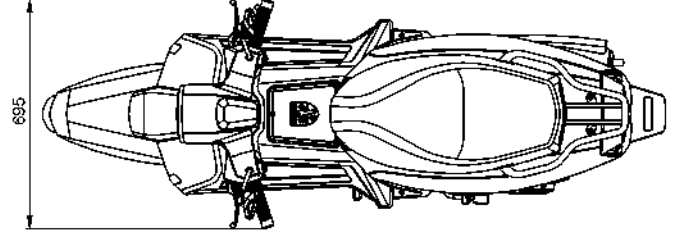
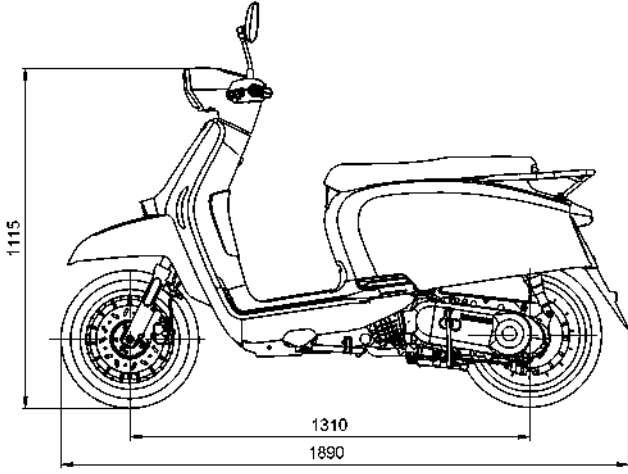

Özellikler

Motor	
Tür	4 zamanlı, basınçlı hava soğutmalı
Silindir düzenlemesi	Tek silindir
Değişimi	49 cm ³
Sıkıştırma oranı	11,0 : 1
Marş sistemi	Elektrikli marş
Yağlama sistemi	Basınçlı beslemeli yağlama

Motor yağı	
Viskozite	4 zamanlı motor yağı SAE 10W-30
Miktar	700 ml

Şanzıman yağı	
Viskozite	SAE 85W-90
Miktar	90 ml

Yakıt	
Tür	Yalnızca kurşunsuz RON/ROZ min. 95 kullanın
Miktar	6,0 L +/- 0,2 L
!! DİKKAT!! !! BIOETANOL YAKIT E15-E100 KULLANILMASI YASAKTIR!!	
	

Hava filtresi	
Tür	Kağıt eleman

ECU	
Üretici firma	Kontinental

Buji	
Üretici firma	NGK
Tür	CR6HSA
Buji boşluğu	0,6 - 0,7 mm

Debriyaj	
Debriyaj türü	Kuru, santrifüjli otomatik
Şanzıman türü	V-kayış otomatik

SASİ	
Tür	Çelik tüp desteği

Lastikler	
Ön lastik	
Rim	3,0 x 12
Lastikler	110/70-12
Lastik hava basıncı	1,75 bar
Arka lastik	
Rim	3,5 x 12
Lastikler	120/70-12
Lastik hava basıncı	2,0 bar

Özellikler

<u>Fren sistemi</u>	
Ön fren	
Tür	Tekli hidrolik disk freni
Boyut	226 mm
Çalışma	Sağ el
Arka fren	
Tür	Mekanik kampanalı fren
Boyut	110 mm
Çalışma	Sol el
Fren sıvısı	
Tür	DOT 4
<u>Süspansiyon</u>	
Ön süspansiyon	
Tür	Teleskopik çatal
Yay / Amortisör türü	Helezon yay / Yağ klapesi
Arka süspansiyon	
Tür	Dönme ünitesi
Yay / Amortisör türü	2x Gaz / Yağ klapesi

<u>Elektrik sistemi</u>	
Ateşleme sistemi	ECU
Şarj sistemi	126 W Alternatör
<u>Akü</u>	
Voltaj, kapasite	12V, 6 Ah
USB bağlayıcı	5 V, 2 A
<u>Lambalar</u>	
Farlar	LED
Kuyruk lambası/Fren lambası	
Ön dönüş sinyal lambası	
Arka dönüş sinyal lambası	
Plaka lambası	
<u>Sigortalar</u>	
Akü	20 A
EFI & ana şalter	15 A
Güç rölesi	10 A
Tüm ışıklar	10 A

Notlar

Dağıtıcı:
KSR Group GmbH
Im Wirtschaftspark 15
3494 Gedersdorf
Avustury

Telif hakkı şirkete/üreticiye aittir:
Lambretta GmbH
Im Wirtschaftspark 15 3494
Gedersdorf
Avustury

Telif Hakkı ©2020
Tüm hakları saklıdır.
Bu kullanım kılavuzunun telif hakkı saklıdır.
Üreticinin yazılı izni olmadan mekanik,
elektronik veya diğer herhangi bir biçimde
kopyalanması yasaktır.

Lambretta

lambretta.com

Part of **Lambretta** Consortium



Product and specifications are
subject to change without notice.